



HEIZSYSTEME

# Thermo plus 160 / 230 / 300 / 350

Einbauanweisung

Rev. 05/2023  
Id.-Nr. 11121149D-003

**SPHEROS**

<b>1</b>	<b>Einleitung</b>		<b>5</b>	<b>Einbau Umwälzpumpe</b>	
1.1	Inhalt und Zweck .....	4	5.1	Ausführungen .....	17
1.2	Zielgruppe .....	4	5.2	Übersicht Dokumente .....	17
1.3	Gültigkeit des Dokumentes .....	4	5.3	Einbauort .....	17
1.4	Übersicht Dokumente .....	4	5.4	Einbaulage .....	17
1.5	Definition Warnhinweise .....	4			
1.6	Verwendete Abkürzungen .....	5	<b>6</b>	<b>Anschluss Kühlsystem</b>	
1.7	Definition Symbole .....	5	6.1	Leitungen für Kühlflüssigkeit .....	18
1.8	Verbesserungs- und Änderungsvorschläge .....	5	6.2	Kreislauf befüllen und entlüften .....	18
<b>2</b>	<b>Sicherheitshinweise und Bestimmungen</b>		<b>7</b>	<b>Brennstoffsystem</b>	
2.1	Allgemeine Sicherheitshinweise .....	6	7.1	Leitungen für Brennstoff .....	19
2.1.1	Einbau und Wartung .....	6	7.1.1	Zulässige Abmessungen der Leitungen für Brennstoff .....	20
2.1.2	Inbetriebnahme und Betrieb .....	6	7.2	Brennstoffsystem vorbefüllen und entlüften .....	20
2.2	Gesetzliche Bestimmungen für den Einbau .....	7	7.3	Filter für Brennstoff .....	20
<b>3</b>	<b>Übersicht Heizgerät</b>		7.4	Zulässiger Unterdruck im Brennstoffsystem (am Heizgerät am Einlass für Brennstoff) .....	21
3.1	Bestimmungsgemäße Verwendung .....	9			
3.2	Ausführungen .....	9	<b>8</b>	<b>Brennluftversorgung</b>	
3.3	Funktion .....	9	8.1	Leitung für Brennluft .....	22
3.4	Beschreibung und Abmessungen .....	10			
3.5	Typschild .....	11	<b>9</b>	<b>Abgasleitung</b>	
<b>4</b>	<b>Einbau Heizgerät</b>		9.1	Leitung für Abgas .....	24
4.1	Einbauort .....	13	<b>10</b>	<b>Elektrik und Elektronik</b>	
4.1.1	Einbauraum .....	13	10.1	Voraussetzungen für elektrisches Anschließen ....	26
4.2	Einbaulage .....	14	10.1.1	Rippelspannung .....	26
4.3	Einbaubeispiel .....	16	10.1.2	Load-Dump-Schutz .....	26

10.1.3	Spannungsversorgung .....	26	<b>14</b>	<b>Entsorgung</b>	
10.2	Elektrische Verkabelung.....	26	14.1	Altgerät und Bauteile .....	39
10.2.1	Leitungsquerschnitt Signalleitung.....	27	14.2	Verpackung .....	39
10.2.2	Leitungsquerschnitt Versorgungsleitung .....	27			
10.3	Bedienteile anschließen .....	27		<b>Anhang A</b>	
10.4	Heizgerät anschließen.....	27	A.1	Umwälzpumpen Einbaulagen .....	42
10.5	Sparheizmodus aktivieren .....	27			
10.6	Klemme „Kl. 61“ anschließen .....	27			
10.7	Stecker .....	28			
10.7.1	Stecker „C“: Spannungsversorgung und Steuersignal.....	28			
10.7.2	Stecker „P“: Umwälzpumpe.....	28			
10.7.3	Stecker „G“: Diagnoseschnittstelle .....	28			
10.7.4	Steckerbelegung .....	29			
10.8	Schaltpläne.....	29			
10.8.1	Verwendete Abkürzungen im Schaltplan und Steckerbelegung .....	32			
<b>11</b>	<b>Inbetriebnahme</b>				
11.1	Heizgerät in Betrieb nehmen.....	33			
11.2	Einsatzhöhe und CO2-Einstellung .....	34			
11.3	Störung und Fehler.....	34			
<b>12</b>	<b>Wartung</b>				
<b>13</b>	<b>Technische Daten</b>				
13.1	Brennstoff.....	36			
13.2	Heizelement Brennstofffilter (optional) .....	36			
13.3	Heizgerät.....	37			
13.4	Umwälzpumpe.....	38			

## 1 Einleitung

### 1.1 Inhalt und Zweck

Diese Einbauanweisung dient zum Einbau der folgenden Heizgeräte:

- Thermo plus 160
- Thermo plus 230
- Thermo plus 300
- Thermo plus 350

### 1.2 Zielgruppe

Arbeiten am Heizgerät dürfen nur von Personal, das von Spheros geschult und / oder eingewiesen wurde, durchgeführt werden.

Die aktuellen Schulungen finden Sie auf [www.spheros.com](http://www.spheros.com).

### 1.3 Gültigkeit des Dokumentes

Im Fall einer mehrsprachigen Version ist Deutsch verbindlich. Änderungen sind vorbehalten.

### 1.4 Übersicht Dokumente

Für Informationen zum Einbau, zum Betrieb und zur Wartung des Heizgerätes die folgenden Dokumente verwenden:

- Einbauanweisung
- Betriebsanweisung
- Werkstatthandbuch
- Wartungsplan
- Ersatzteilliste
- Zubehörkatalog

Die aktuellen Versionen finden Sie im Download Center auf [www.spheros.com](http://www.spheros.com). Dort finden Sie auch zusätzliche Dokumente zum Thema Heizgerät.



### 1.5 Definition Warnhinweise

In diesem Dokument werden Sachverhalte durch besondere Schreib- und Gestaltungsweisen hervorgehoben. Die folgenden Beispiele zeigen die Umsetzung im Dokument.

#### **WARNUNG**

Art und Quelle der Gefahr!

Weist auf eine gefährliche Situation hin, die, wenn sie nicht vermieden wird, zum Tod oder zu schweren Verletzungen führen kann.

#### **VORSICHT**

Art und Quelle der Gefahr!

Weist auf eine gefährliche Situation hin, die, wenn sie nicht vermieden wird, zu leichten oder mittelschweren Verletzungen führen kann.

#### **ACHTUNG**

Weist auf Handlungen hin, die zu Sachschäden führen können.

**HINWEIS**

Weist auf eine Besonderheit hin.

**1.6 Verwendete Abkürzungen**

Abkürzung	Bedeutung
BA	Betriebsanzeige
BM	Brennermotor
DIN	Deutsches Institut für Normung
DTT	Diagnose Thermo Test
DVW	Düsenstockvorwärmung
ECE	Economic Commission for Europe
EL	Extraleicht
EMV	Elektromagnetische Verträglichkeit
EN	Europäische Norm
F	Sicherung
FA	Flammanzeige
FAME	Fatty acid methyl ester
HG	Heizgerät
HS	Hauptschalter
HVO	Hydrotreated Vegetable Oil
ISO	International Organization for Standardization
KI	Klemme
M	Fahrzeugklasse für Personenbeförderung
MV	Magnetventil
N	Fahrzeugklasse für Güterbeförderung

Abkürzung	Bedeutung
NHN	Normalhöhennull
O	Fahrzeugklasse für Anhänger
PSA	Persönliche Schutzausrüstung
PT	Platin-Temperatursensor
R	Regelung (Vorschrift)
Spar	Sparheizmodus
UN	United Nations
UP	Umwälzpumpe
UPFA	Fremdansteuerung der Umwälzpumpe
ZFG	Zündfunktgeber

Tab. 1: Verwendete Abkürzungen Thermo plus

**1.7 Definition Symbole**

Drehmoment

Kennzeichnet Teile (z. B. Schrauben), die mit einem vorgegebenen Drehmoment befestigt werden müssen. Die Angabe zum Drehmoment befindet sich am Symbol.

**1.8 Verbesserungs- und Änderungsvorschläge**

Haben Sie Verbesserungs- und Änderungsvorschläge für dieses Dokument?

Nehmen Sie mit uns Kontakt auf über [www.spheros.com](http://www.spheros.com).

## 2 Sicherheitshinweise und Bestimmungen

Die allgemeinen Unfallverhütungsvorschriften und die gültigen Betriebsschutzanweisungen müssen beachtet werden.

Die über den Rahmen dieser Vorschriften und Anweisungen hinausgehenden "Allgemeinen Sicherheitshinweise" und „Gesetzlichen Bestimmungen für den Einbau“ sind nachfolgend aufgeführt.

### 2.1 Allgemeine Sicherheitshinweise

#### 2.1.1 Einbau und Wartung

Der Einbau, die Wartung oder die Reparatur eines Heizgerätes von Spheros muss sachgemäß erfolgen. Unsachgemäß ausgeführte Arbeiten können zu Bränden führen oder tödliches Kohlenmonoxid austreten.

Folgende Punkte sind für den Einbau, die Wartung oder die Reparatur erforderlich:

- Spheros Training und / oder Einweisung durch geschultes Personal  
(siehe 1.2 Zielgruppe, Seite 2)
- Technische Dokumentation  
(siehe 1.4 Übersicht Dokumente, Seite 4)
- Persönliche Schutzausrüstung (PSA) wie z. B. Schutzbrille
- Werkzeug (inkl. Spezialwerkzeug und Messmittel)

Spheros übernimmt keine Haftung für Mängel und Schäden, die auf einen unsachgemäßen Einbau, einer unsachgemäßen Wartung oder Reparatur durch ungeschultes Personal zurückzuführen sind.

Bei Wartungs- oder Reparaturarbeiten nur Originalersatzteile verwenden. Werden Ersatzteile von Drittanbietern verwendet, erlischt die allgemeine Betriebserlaubnis und die ECE-Typgenehmigung des Heizgerätes.

#### 2.1.2 Inbetriebnahme und Betrieb

Das Gehäuse des Heizgerätes kann bei Betrieb ohne Kühlflüssigkeit die Zündtemperatur von Dieselmotoren (> 250 °C) erreichen.

##### Das Heizgerät darf nicht betrieben werden:

- an Tankstellen und Tankanlagen.
- in geschlossenen Räumen (z. B. Garage oder Halle ohne Absauganlage).
- wenn sich das Heizgerät oder dessen Auslass für Abgas an Orten befinden, an denen sich brennbare Dämpfe (z. B. in der Nähe von Kraftstoff- oder Brennstofflager) oder brennbarer Staub (z. B. in der Nähe von Kunststoff-, Kohlen-, Holzstaub- oder Getreidelager) bilden.
- wenn sich das Heizgerät oder dessen Auslass für Abgas in der Nähe entflammbarer Materialien (z. B. trockenes Gras, Laub, Kartonagen oder Papier) befinden.
- wenn der Auslass für Abgas des Heizgerätes teilweise oder komplett verschlossen ist (z. B. durch Erde oder Schnee, wie dies beim Rückwärtsfahren des Fahrzeuges geschehen kann).

##### Das Heizgerät muss:

- bei starker Rauchentwicklung, ungewöhnlichem Brenngeräusch oder Brennstoffgeruch außer Betrieb gesetzt werden.
- vor erneuter Inbetriebnahme durch Personal, das von Spheros geschult und / oder eingewiesen wurde, überprüft werden.

## 2.2 Gesetzliche Bestimmungen für den Einbau

Für die Heizgeräte bestehen Typgenehmigungen nach den folgenden ECE-Regelungen:

R10 (EMV):

- Nr. 05 7559

R122 (Heizgerät):

- Nr. 00 0580 für Thermo plus 160
- Nr. 00 0466 für Thermo plus 230
- Nr. 00 0467 für Thermo plus 300
- Nr. 00 0468 für Thermo plus 350

Für den Einbau in erster Linie die Bestimmungen der ECE-Regelung R122 - Anhang 7 beachten.

### HINWEIS

Die Bestimmungen der Regelungen R10 und R122 sind im Geltungsbereich der ECE-Regelungen bindend. In Ländern, in denen es keine speziellen Vorschriften gibt, müssen die Regelungen ebenfalls beachtet werden.

### Auszug aus der ECE-Regelung R122 - Anhang 7:

„ ...

*4 Das Heizgerät muss ein Herstellerschild mit dem Namen des Herstellers, der Modellnummer und der Typbezeichnung sowie der Nennheizleistung in Kilowatt tragen. Außerdem müssen die Brennstoffart und gegebenenfalls die Betriebsspannung und der Gasdruck angegeben sein.*

(...)

*7.1 Eine deutlich sichtbare Kontrollleuchte im Sichtfeld des Bedieners muss anzeigen, ob das Heizgerät ein- oder ausgeschaltet ist.*

...“

### Auszug aus der ECE-Regelung R122 - Teil I:

„ ...

## 5.3 Vorschriften für den Einbau in das Fahrzeug

### 5.3.1 Anwendungsbereich

*5.3.1.1 Gemäß Absatz 5.3.1.2 sind Verbrennungsheizgeräte nach den Vorschriften des Absatzes 5.3 einzubauen.*

*5.3.1.2 Bei Fahrzeugen der Klasse O mit Heizgeräten für flüssigen Brennstoff wird davon ausgegangen, dass sie den Vorschriften des Absatzes 5.3 entsprechen.*

### 5.3.2 Anordnung des Heizgeräts

*5.3.2.1 Teile des Aufbaus und andere Bauteile in der Nähe des Heizgeräts müssen vor übermäßiger Erwärmung und einer möglichen Verschmutzung durch Brennstoff oder Öl geschützt sein.*

*5.3.2.2 Vom Verbrennungsheizgerät darf auch bei Überhitzung keine Brandgefahr ausgehen. Diese Vorschrift gilt als eingehalten, wenn beim Einbau ein entsprechender Abstand zu allen Teilen eingehalten und für ausreichende Belüftung gesorgt wurde oder feuerbeständige Werkstoffe oder Hitzeschilder verwendet wurden.*

*5.3.2.3 Bei Fahrzeugen der Klassen M2 und M3 darf sich das Verbrennungsheizgerät nicht im Fahrgastraum befinden. Seine Anbringung im Fahrgastraum ist jedoch zulässig, wenn es sich in einem wirksam abgedichteten Gehäuse befindet, das ebenfalls den Vorschriften des Absatzes 5.3.2.2 entspricht.*

5.3.2.4 Das in Anhang 7 Absatz 4 genannte Schild oder eine Zweitausfertigung muss so angebracht sein, dass es/sie noch leicht lesbar ist, wenn das Heizgerät in das Fahrzeug eingebaut ist.

5.3.2.5 Der Einbauort des Heizgeräts ist so zu wählen, dass die Gefahr der Verletzung von Personen und der Beschädigung von mitgeführten Gegenständen so gering wie möglich ist.

### **5.3.3 Brennstoffversorgung**

5.3.3.1 Der Brennstoffeinfüllstutzen darf sich nicht im Fahrgastraum befinden und muss mit einem dicht schließenden Deckel versehen sein, der das Austreten von Brennstoff verhindert.

5.3.3.2 Bei Heizgeräten für Flüssigbrennstoff, bei denen die Brennstoffversorgung von der Kraftstoffzufuhr des Fahrzeugs getrennt ist, müssen die Art des Brennstoffs und der Einfüllstutzen deutlich bezeichnet sein.

5.3.3.3 Am Einfüllstutzen muss ein Hinweis angebracht werden, dass das Heizgerät vor dem Nachfüllen von Brennstoff abgeschaltet werden muss. Eine entsprechende Anweisung muss außerdem in der Bedienungsanleitung des Herstellers enthalten sein.

### **5.3.4 Abgassystem**

5.3.4.1 Der Abgasaustritt muss so angeordnet sein, dass keine Abgase über Belüftungseinrichtungen, Warmlufteinlässe oder Fensteröffnungen in das Fahrzeuginnere gelangen können.

### **5.3.5 Verbrennungslufteinlass**

5.3.5.1 Die Luft für den Brennraum des Heizgeräts darf nicht aus dem Fahrgastraum des Fahrzeugs angesaugt werden.

5.3.5.2 Der Lufteinlass muss so angeordnet oder geschützt sein, dass er nicht durch Müll oder Gepäckstücke blockiert werden kann.

(...)

### **5.3.8 Automatische Steuerung des Heizungssystems**

5.3.8.1 Beim Absterben des Motors des Fahrzeugs muss das Heizungssystem automatisch abgeschaltet und die Brennstoffzufuhr innerhalb von fünf Sekunden unterbrochen werden. Wenn eine handbetätigte Steuerungseinrichtung bereits aktiviert ist, kann das Heizungssystem in Betrieb bleiben.

... “



### 3 Übersicht Heizgerät

#### 3.1 Bestimmungsgemäße Verwendung

Das Heizgerät dient in Verbindung mit dem fahrzeugeigenen Heizsystem zum:

- Beheizen des Fahrgastraumes
- Vorwärmen

Das Heizgerät darf ausschließlich in Fahrzeugen der folgenden Klassen verbaut und betrieben werden: M2, M3, N2, N3, O1, O2, O3, O4

Jeglicher Gebrauch darüber hinaus ist nicht zulässig.

Die Heizgerätevarianten Thermo plus 230 / 300 / 350 RAIL sind für den Einbau in Schienenfahrzeuge geeignet und erfüllen die dafür erforderlichen Anforderungen. Siehe Gutachten VG97456T zur Bewertung der Bahntauglichkeit.

Besonders zu beachten sind hierbei die Einbaubedingungen im Abschnitt 7. Die Einhaltung der Gewichtsgrenzen bei evtl. Gruppierung in der Applikation obliegt dem Kunden.

Das Heizgerät arbeitet unabhängig vom Fahrzeugmotor und wird verbunden mit:

- Kühlkreislauf des Fahrzeuges oder einem separaten Heizkreislauf
- Kraftstoffsystem des Fahrzeuges oder einem separaten Brennstoffsystem (z. B. Zusatztank)
- Elektrische Spannungsversorgung

#### **WARNUNG**

Lebensgefahr durch nicht bestimmungsgemäßen Betrieb!  
Das Heizgerät ist nicht für den Betrieb in Fahrzeugen zur Beförderung gefährlicher Güter nach Anhang 9 der UN-ECE Regelung R122 zugelassen.

► Betreiben Sie das Heizgerät nur in geeigneten Fahrzeugen.

#### 3.2 Ausführungen

Folgende Heizgeräte 24 V mit Brennstoff „Diesel“ sind verfügbar:

Thermo plus	Nennheizleistung	
	In kW	In kcal/h
160	16	13.800
230	23	20.000
300	30	26.000
350	35	30.000

Tab. 2: Nennheizleistung Heizgeräte Thermo plus

#### 3.3 Funktion

Für eine allgemeine Funktionsbeschreibung des Heizgerätes siehe Werkstatthandbuch.

## 3.4 Beschreibung und Abmessungen



Abb. 1: Abmessungen Thermo plus 300

## 3.5 Typschild

Jedes Heizgerät besitzt zwei Typschilder. Das Typschild des Heizgerätes ist am Gehäuse platziert. Das Typschild des Steuergerätes ist auf dem Steuergerät unter der Haube platziert.

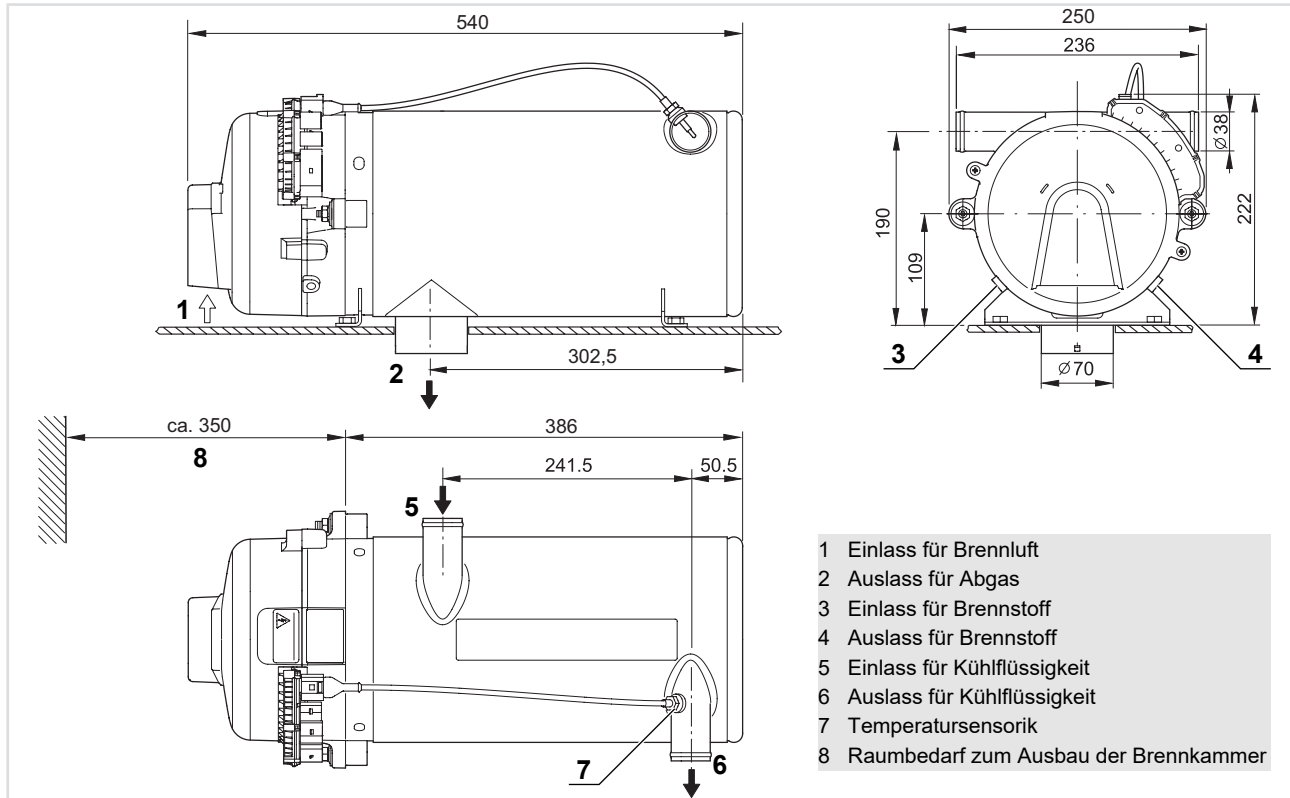

Abb. 2: Typschilder Platzierung Beispiel Thermo plus

## HINWEIS

Kennzeichnen Sie das Jahr der ersten Inbetriebnahme auf dem Typschild des Heizgerätes. Entfernen Sie die nichtzutreffenden Jahreszahlen.

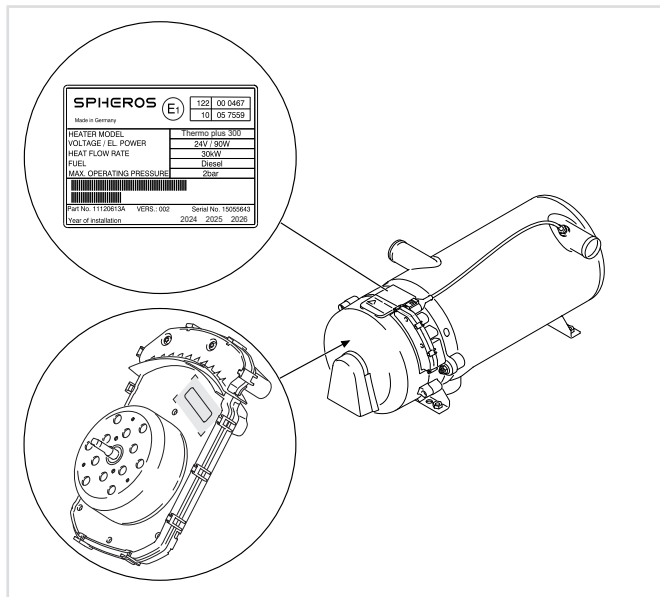

Abb. 3: Typschild Heizgerät Beispiel Thermo plus

- 1 Angaben zum Hersteller, zur Genehmigung und Zulassung
- 2 Technische Daten (siehe auch 13 Technische Daten, Seite 36)
- 3 Identifikationsnummer, Version, Seriennummer und Jahr der ersten Inbetriebnahme

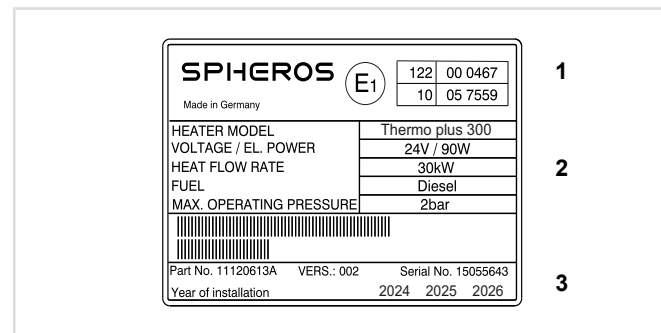

Abb. 4: Typenschild Steuergerät Beispiel Thermo plus

- 1 Angaben zum Hersteller
- 2 Bezeichnung und Artikelnummer

## 4 Einbau Heizgerät

Das Heizgerät muss am Einbauort vor äußeren Einflüssen geschützt sein. Äußere Einflüsse (z. B. Fahrbahnschmutz und Spritzwasser) können die Funktion des Heizgerätes beeinträchtigen.

### HINWEIS

Das Heizgerät ist auf busspezifische und spezielle bahnspezifische Anforderungen ausgelegt, erprobt und freigegeben. Siehe 3.1 *Bestimmungsgemäße Verwendung*, Seite 9.

Für den Einbau auch die folgenden Kapitel beachten:

- 2.2 *Gesetzliche Bestimmungen für den Einbau*, Seite 7
- 6 *Anschluss Kühlsystem*, Seite 18
- 7 *Brennstoffsystem*, Seite 19
- 8 *Brennluftversorgung*, Seite 22

### 4.1 Einbauort

Das Heizgerät möglichst tief im Fahrzeug einbauen. Dadurch wird die selbstständige Entlüftung des Kühlkreislaufes oder des separaten Heizkreislaufes verbessert.

Für Wartung (z. B. Ausbau der Brennkammer) muss ausreichend Raum vorhanden sein. Siehe die Abbildung zum Raumbedarf in 3.4 *Beschreibung und Abmessungen*, Seite 10.

### **WARNUNG**

Lebensgefahr durch Brände!

Material, das sich in der Nähe vom Auslass für Abgas befindet, kann sich durch die hohen Abgastemperaturen entzünden. Brände können lebensgefährliche Verletzungen verursachen.

- ▶ Achten Sie beim Einbau des Heizgerätes auf ausreichend Abstand zu anderen Bauteilen.

### **ACHTUNG**

Der Einbauraum ist kein Stauraum.

- ▶ Halten Sie den Einbauraum frei und sauber.

### HINWEIS

Achten Sie darauf, dass das Typschild im eingebauten Zustand des Heizgerätes lesbar ist.

#### 4.1.1 Einbauraum

Beim Einbau des Heizgerätes die folgenden Punkte beachten:

- Die Brennluft aus dem Freien ansaugen.
- Das Abgas (z. B. über ein Auslassrohr) nach außen ins Freie leiten.
- Den Einbauraum vor Spritzwasser schützen.
- Eindringendes Wasser oder sich bildendes Kondensat muss aus dem Einbauraum selbstständig ablaufen.

Liegt das Heizgerät in einem geschlossenen Einbauraum, ist eine Belüftungsöffnung erforderlich. Folgende Querschnitte beachten:

Thermo plus	Belüftungsöffnung		
160 230 300	Min. Querschnitt	cm <sup>2</sup>	30
350	Min. Querschnitt	cm <sup>2</sup>	40

Tab. 3: Belüftungsöffnung Querschnitte Einbauraum geschlossen

Die Wirksamkeit der Belüftung prüfen. Siehe *11 Inbetriebnahme, Seite 33*. Für Informationen zur Einstellung des CO<sub>2</sub>-Wertes siehe Werkstatthandbuch.

## 4.2 Einbaulage



Abb. 5: Einbaulage Thermo plus

### HINWEIS

Bauen Sie das Heizgerät waagrecht ein. Ein senkrechter Einbau ist nicht zulässig.

Das Heizgerät besitzt an der Unterseite vier Befestigungspunkte für die Befestigung am Einbauort. Eine der folgenden Befestigungsvarianten wählen:

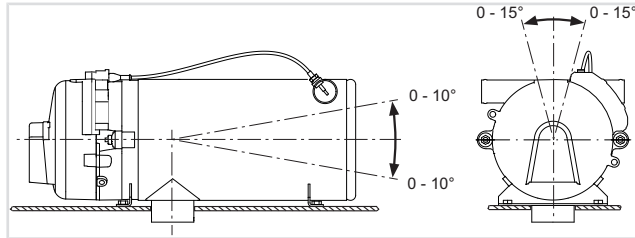
- A: Vier Schrauben M8 mit Schweißmuttern über die vier Bohrungen (1)
- B: Vier Schrauben M8 mit Muttern über die vier Bohrungen (2)

### HINWEIS

Die Länge der Schrauben M8 so wählen, dass kein Kontakt zum Wärmeübertrager besteht.

Das Heizgerät besitzt an der Unterseite einen Auslass für Abgas. Den Stutzen über eine runde Öffnung (siehe Lochbild) nach außen in das Freie führen. Eine Applikation abgasseitig verwenden. Siehe *9 Abgasleitung, Seite 24*.

Für die Applikation abgasseitig (z. B. Abgasrohr) ein Loch (3) und vier Bohrungen (4) am Einbauort bohren. Für die Bohrungen (4) die folgenden Schrauben verwenden:

- Schrauben M4 = Bohrung  $\varnothing$  4,5 mm
- Blechschrauben B 3.9 = Bohrung  $\varnothing$  2,9 mm



Abb. 6: Lochbild Thermo plus

- |                            |  |
|----------------------------|--|
| 1 Bohrung für Schrauben M8 | 2 Bohrung für Schrauben M8                           |
| 3 Loch für Abgasrohr       | 4 Bohrung für Schrauben M4 oder Blechschrauben B 3.9 |

## 4.3 Einbaubeispiel

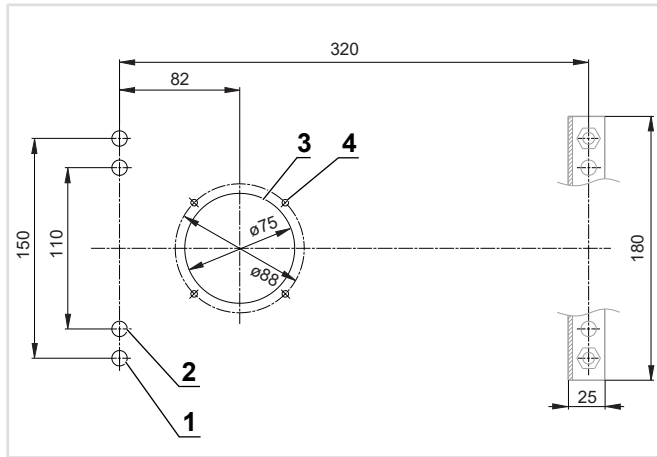

Abb. 7: Einbaubeispiel für Heizgerät



## 5 Einbau Umwälzpumpe

Die Umwälzpumpe muss am Einbauort vor äußeren Einflüssen geschützt sein. Äußere Einflüsse (z. B. Fahrbahnschmutz und Spritzwasser) können die Funktion der Umwälzpumpe beeinträchtigen.

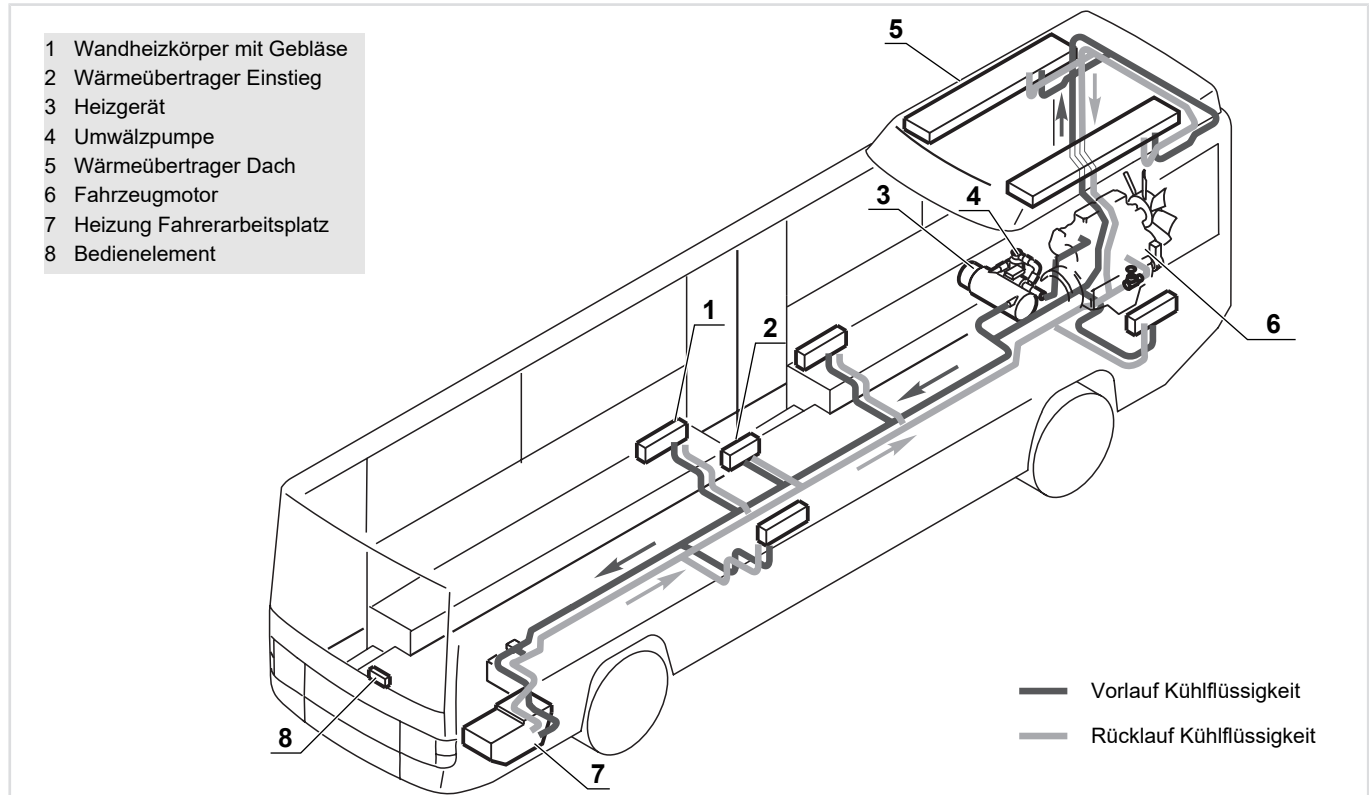
### 5.1 Ausführungen

Folgende Umwälzpumpen 24 V sind verfügbar:

- Aquavent 5000 (U4814)
- Aquavent 5000S (U4854)
- Aquavent 6000C (U4855)
- Aquavent 6000SC (U4856)
- SPump

### 5.2 Übersicht Dokumente

Für Informationen zum Einbau, zum Betrieb und zur Wartung der Umwälzpumpe die folgenden Dokumente verwenden:

- Einbauanweisung Aquavent Pumpen
- Einbauanweisung SPump S120
- Einbauanweisung SPump 260 und 500

Die aktuellen Versionen finden Sie im Download Center auf [www.spheros.com](http://www.spheros.com).



### 5.3 Einbauort

Die Umwälzpumpe anschließen an:

- das Kühlsystem des Fahrzeuges oder den separaten Heizkreislauf
- die elektrische Anlage des Fahrzeuges

Die Umwälzpumpe vor dem Einlass für Kühlfüssigkeit des Heizgerätes positionieren. Die Umwälzpumpe möglichst tief im Fahrzeug einbauen. Dadurch wird die selbstständige Entlüftung des Kühlkreislaufes oder des separaten Heizkreislaufes verbessert.

#### HINWEIS

Umwälzpumpen von Spheros sind nicht selbstansaugend.

### 5.4 Einbaulage

Für den Einbau die Einbaulagen beachten. Siehe *Anhang A, Seite 42*.

#### HINWEIS

Die Umwälzpumpe verfügt über einen Einlass und einen Auslass für Kühlfüssigkeit. Achten Sie auf eine Leitungsverlegung ohne mechanische Verspannungen.

## 6 Anschluss Kühlsystem

Das Heizgerät an den Kühlkreislauf des Fahrzeuges oder den separaten Heizkreislauf anschließen. Folgende Werte für den Kreislauf beachten:

- Min. Menge Kühlflüssigkeit im Kreislauf
- Min. Durchfluss Kühlflüssigkeit

Siehe *Tab. 19: Technische Daten Thermo plus, Seite 37.*

### HINWEIS

Die Kühlflüssigkeit setzt sich aus Wasser und Gefrierschutzmittel zusammen. Der Anteil des Gefrierschutzmittels muss min. 30 % betragen. Betreiben Sie Heizgeräte von Spheros nur mit einem freigegebenen Gefrierschutzmittel.

Die von Spheros freigegebenen Gefrierschutzmittel finden Sie im Download Center auf [www.spheros.com](http://www.spheros.com).

### ACHTUNG

Zu hoher Druck im Kühlkreislauf des Fahrzeuges oder im separaten Heizkreislauf führt zu Schäden.

- ▶ Verwenden Sie Überdruckventile mit einem Öffnungsdruck von min. 0,4 bar und max. 2,0 bar.

## 6.1 Leitungen für Kühlflüssigkeit

Die Schläuche für Kühlflüssigkeit müssen mindestens der DIN 73411 entsprechen.

Um eine einwandfreie Entlüftung des Heizgerätes zu gewährleisten, Schläuche und Rohre steigend verlegen.

Schläuche müssen mit Schlauchschellen gegen Abrutschen gesichert sein.

### HINWEIS

Ziehen Sie die Schlauchschellen nach 2 h Heizbetrieb oder 100 km Fahrtstrecke nach. Beachten Sie die Drehmomente der verwendeten Schlauchschellen. Siehe Werkstatthandbuch.

## 6.2 Kreislauf befüllen und entlüften

Vor Inbetriebnahme den Kühlkreislauf des Fahrzeuges oder den separaten Heizkreislauf vollständig mit Kühlflüssigkeit befüllen und den Kreislauf nach dem Testlauf entlüften.

### ACHTUNG

Ein Trockenlauf kann zum Ausfall der Umwälzpumpe führen.

- ▶ Entlüften Sie den Kreislauf nicht mit der Umwälzpumpe.

### ACHTUNG

Eine mangelnde Entlüftung des Kreislaufes führt im Heizbetrieb zur Überhitzung des Heizgerätes. Das Heizgerät schaltet ab.

- ▶ Entlüften Sie den Kreislauf vor Inbetriebnahme.
- ▶ Entlüften Sie den Kreislauf nach Erneuerung der Kühlflüssigkeit.

## 7 Brennstoffsystem

Der Brennstoff wird dem Kraftstoffbehälter des Fahrzeuges oder einem separaten Brennstoffbehälter entnommen. Am Behälter muss eine Belüftung vorhanden sein.

### ACHTUNG

Abtropfender oder verdunstender Brennstoff kann sich bei Kontakt mit heißen Teilen oder elektrischen Bauteilen entzünden.

- ▶ Achten Sie darauf, dass sich Brennstoff unter dem Brenner nicht ansammelt.
- ▶ Ungewollt abtropfender Brennstoff darf nicht mit dem heißen Auslass des Abgases in Berührung kommen.

### 7.1 Leitungen für Brennstoff

Die von Spheros mitgelieferten Schläuche und Rohre verwenden. Die Brennstoffschläuche müssen mindestens der DIN 73379 entsprechen.

#### HINWEIS

Werden für Überdruck ausgelegte Schläuche und Rohre verwendet, kann durch den tatsächlich anliegenden Unterdruck Luft in den Kreislauf gelangen. Verwenden Sie nur Schläuche und Rohre, die für den Einsatzbereich (Temperatur) und den verwendeten Brennstoff (Biodiesel) geeignet sind.

Um eine einwandfreie Entlüftung des Heizgerätes zu gewährleisten, Schläuche und Rohre steigend verlegen.

#### HINWEIS

Die Saugleitung und der Brennstofffilter müssen vor der ersten Inbetriebnahme vorbefüllt werden. Achten Sie darauf, dass der Rücklauf im Tank unterhalb des Flüssigkeitsspiegels endet.

Schläuche und Rohre in Abständen von max. 25 cm mit Befestigungsschellen sichern.

Verbindungen von Schläuchen und Rohre mit Schlauchschellen sichern, wenn keine mechanischen Verschraubungen verwendet werden.

### ACHTUNG

Die Leitungen und die Filter für Brennstoff können durch äußerliche, mechanische Einflüsse beschädigt werden.

- ▶ Sichern Sie die Leitungen und die Filter gegen Knicken, Quetschen, Verdrehen und Scheuern.
- ▶ Schützen Sie die Leitungen und die Filter vor Steinschlag.
- ▶ Schützen Sie die Leitungen und die Filter vor hohe Temperaturen.

### ACHTUNG

Der Betrieb mit geschlossenem Rücklauf führt zur Beschädigung der Brennstoffpumpe und der Leitungen. Dadurch kann Brennstoff austreten und sich entzünden.

- ▶ Stellen Sie sicher, dass der Rücklauf im Betrieb offen ist.

## 7.1.1 Zulässige Abmessungen der Leitungen für Brennstoff

Abmessungen Leitungen **		
Innendurchmesser (Vorlauf und Rücklauf)	mm	6
Max. zul. Leitungslänge (Vorlauf) *	m	15
Max. zul. Leitungslänge (Rücklauf) *	m	15
* bei max. zul. Saughöhe: 2 m und max. zul. statischer Druck: 300 mbar rel.		
** Min. Biegeradius 70 mm		

Tab. 4: Abmessungen Leitungen Brennstoff

### HINWEIS

Abweichungen von den zulässigen Abmessungen müssen von Spheros freigegeben werden.

## 7.2 Brennstoffsystem vorbefüllen und entlüften

Folgende Teile des Brennstoffsystems bis zum Heizgerät mit Brennstoff vorbefüllen und anschließend entlüften:

- Saugleitung vor Brennstofffilter
- Brennstofffilter
- Saugleitung nach Brennstofffilter

### HINWEIS

Die Verwendung eines separaten Entlüftungsgerätes wird empfohlen.

Während des Fahrzeugbetriebes muss eine sichere und blasenfreie Versorgung mit Brennstoff gewährleistet sein.

### ACHTUNG

Ein Trockenlauf kann zum Ausfall der Brennstoffpumpe führen.

- ▶ Befüllen Sie das Brennstoffsystem nicht mit der Brennstoffpumpe.

### ACHTUNG

Eine mangelnde Entlüftung des Brennstoffsystems führt im Betrieb zum Flammabbruch, zur Störabschaltung und ggf. zur Verriegelung des Heizgerätes.

- ▶ Befüllen Sie das System vor Inbetriebnahme.
- ▶ Befüllen Sie das System nach Austausch von Bauteilen (z. B. Filter).

## 7.3 Filter für Brennstoff

Die von Spheros mitgelieferten Filter einbauen.

### HINWEIS

Verwenden Sie nur von Spheros freigegebene Filter.

Bei Einbau des Filters auf die Durchflussrichtung achten.

### ACHTUNG

Mit zunehmender Betriebsdauer kann sich der Strömungswiderstand in der Brennstoffversorgung durch Ablagerungen erhöhen. Filter können sich zusetzen. Es kann zu Funktionsstörungen des Heizgerätes kommen.

- ▶ Wechseln Sie vor Beginn jeder Heizperiode den Filter oder Filtereinsatz.

#### 7.4 Zulässiger Unterdruck im Brennstoffsystem (am Heizgerät am Einlass für Brennstoff)

Um die Funktion des Heizgerätes zu gewährleisten, darauf achten, dass der Unterdruck im Brennstoffsystem nicht zu groß ist.

Unterdruck Saugleitung (Vorlauf)		
Max. zul. Unterdruck	mbar	-350

Tab. 5: Unterdruck Saugleitung Brennstoff

#### HINWEIS

Abweichende Applikationen ansaugseitig und abgasseitig müssen von Spheros freigegeben werden.

## 8 Brennluftversorgung

Für den Einbau der Leitung für Brennluft auch die folgenden Kapitel beachten:

- 2.2 Gesetzliche Bestimmungen für den Einbau, Seite 7
- 4.1.1 Einbauraum, Seite 13

### 8.1 Leitung für Brennluft

#### HINWEIS

Verwenden Sie nur von Spheros freigegebene Leitungen und Bauteile.

Luftfiltersysteme in der Leitung für Brennluft sind unzulässig.

Biegewinkel Leitungen		
Max. zul. Summe der Biegewinkel für alle Leitungen (Brennluft und Abgas)	Grad	270

Tab. 6: Biegewinkel Leitungen

Die Leitung für Brennluft fallend verlegen, damit sich Kondensat nicht ansammelt. Wenn nicht möglich, Ablaufbohrung mit  $\varnothing$  4 mm am tiefsten Punkt anbringen.

#### ACHTUNG

Ein nicht korrekter Einbau der Leitung für Brennluft kann zu Sachschäden führen.

- ▶ Ansaugöffnung gegen Eindringen von Schmutz oder Schnee schützen.
- ▶ Öffnung gegen die Fahrtrichtung ausrichten.
- ▶ Spritzwasser nicht über Öffnung ansaugen.

Thermo plus		Leitung für Brennluft ****		Leitung für Abgas ***	
	Einsatzhöhe * in m	$\varnothing$ innen in mm	Max. Länge in m	$\varnothing$ innen in mm	Max. Länge in m
160 230	bis 1.500	55	5,0 **	70	5,0 **
	über 1.500	55	5,0	70	5,0
300	bis 1.500	55	5,0 **	70	5,0 **
	über 1.500	55	3,0	70	3,0
350	bis 1.500	55	5,0 **	70	5,0 **
	über 1.500	55	1,5	70	1,0

\* Bei überwiegendem Betrieb oberhalb dieser Einsatzhöhe ist der CO<sub>2</sub>-Wert des Heizgerätes entsprechend den vorgegebenen technischen Daten neu einzustellen.  
 \*\* Die Gesamtlänge für alle Leitungen (Brennluft und Abgas) darf 5,0 m nicht überschreiten.  
 \*\*\* Min. Biegeradius 140 mm  
 \*\*\*\* Min. Biegeradius Standard 44 mm bzw. Min. Biegeradius Bahn 85 mm (Leitung gem. DIN EN 45545)

Tab. 7: Abmessungen der Leitungen für Brennluft und Abgas

#### HINWEIS

Abweichungen von den zulässigen Abmessungen müssen von Spheros freigegeben werden.

Liegt das Heizgerät in einem geschlossenen Einbauort, ist eine Belüftungsöffnung erforderlich. Folgende Querschnitte beachten:

Thermo plus	Belüftungsöffnung		
160 230 300	Min. Querschnitt	cm <sup>2</sup>	30
350	Min. Querschnitt	cm <sup>2</sup>	40

Tab. 8: Belüftungsöffnung Querschnitte Einbauraum geschlossen

## 9 Abgasleitung

Für den Einbau der Abgasleitung auch die folgenden Kapitel beachten:

- 2.2 Gesetzliche Bestimmungen für den Einbau, Seite 7
- 4.1.1 Einbauraum, Seite 13

### ACHTUNG

Entstehende Abgastemperaturen von bis zu 400 °C (abhängig von der Heizleistungsklasse) können Brände verursachen.

- ▶ Ausreichenden Abstand zu wärmeempfindlichen oder brennbaren Materialien einhalten. Wenn nicht möglich, die Leitung für Abgas isolieren.
- ▶ Abgas nicht als Brennluft wieder einsaugen.
- ▶ Die Mündung der Leitung darf nicht in Fahrtrichtung ausgerichtet sein.
- ▶ Die Leitung für Abgas darf sich nicht durch Schmutz oder Schnee zusetzen.
- ▶ Ein Auslass für Abgas unter dem Fahrzeugboden mit Ausblasrichtung senkrecht nach unten ist nur zulässig, wenn eine Abgasumlenkung vorhanden ist. Für Informationen zur Abgasumlenkung siehe Zubehörkatalog.

## 9.1 Leitung für Abgas

Die Leitung für Abgas in Abständen von max. 50 cm mit Schellen befestigen. Als Leitung sind folgende Rohre zulässig:

- starre Rohre aus unlegiertem oder legiertem Stahl mit einer Wandstärke von  $\geq 1,0$  mm
- flexible Rohre aus legiertem Stahl

Die Leitung für Abgas am Heizgerät z. B. mit einer Schelle sichern.

Biegewinkel Leitungen		
Max. zul. Summe der Biegewinkel für alle Leitungen (Brennluft und Abgas)	Grad	270

Tab. 9: Biegewinkel Leitungen

Die Leitung für Abgas fallend verlegen, damit sich Kondensat nicht ansammelt. Wenn nicht möglich, eine Ablaufbohrung mit  $\varnothing 4$  mm anbringen.

Thermo plus	Einsatzhöhe * in m	Leitung für Brennluft ****		Leitung für Abgas ***	
		$\varnothing$ innen in mm	Max. Länge in m	$\varnothing$ innen in mm	Max. Länge in m
160 230	bis 1.500	55	5,0 **	70	5,0 **
	über 1.500	55	5,0	70	5,0
300	bis 1.500	55	5,0 **	70	5,0 **
	über 1.500	55	3,0	70	3,0



Thermo plus		Leitung für Brennluft ****		Leitung für Abgas ***	
350	bis 1.500	55	5,0 **	70	5,0 **
	über 1.500	55	1,5	70	1,0

\* Bei überwiegendem Betrieb oberhalb dieser Einsatzhöhe ist der CO<sub>2</sub>-Wert des Heizgerätes entsprechend den vorgegebenen technischen Daten neu einzustellen.

\*\* Die Gesamtlänge für alle Leitungen (Brennluft und Abgas) darf 5,0 m nicht überschreiten.

\*\*\* Min. Biegeradius 140 mm

\*\*\*\* Min. Biegeradius Standard 44 mm bzw. Min. Biegeradius Bahn 85 mm (Leitung gem. DIN EN 45545)

Tab. 10: Abmessungen der Leitungen für Brennluft und Abgas

#### HINWEIS

Abweichungen von den zulässigen Abmessungen müssen von Spheros freigegeben werden.

#### **WARNUNG**

Verletzungsgefahr durch heiße Leitung!

Heiße Leitung für Abgas verursacht bei Berührung Verletzungen.

► Sichern Sie die Leitung für Abgas gegen Berührung.

## 10 Elektrik und Elektronik

### HINWEIS

Das elektrische Anschließen des Heizgerätes erfolgt über die außen liegenden Steckverbindungen. Öffnen Sie das Heizgerät nicht.

### ACHTUNG

Die elektrischen Leitungen können durch äußerliche, mechanische Einflüsse beschädigt werden.

- ▶ Sichern Sie alle Leitungen gegen Einklemmen und Abknicken.
- ▶ Sichern Sie die Leitungsisolierung vor Durchscheuern.
- ▶ Schützen Sie alle Leitungen vor Wärmeeinwirkung.

### ACHTUNG

Die elektrische Steckverbindung zum Heizgerät mit den originalen Steckern, Kontakten und Einzeladerdichtungen herstellen.

- ▶ Schützen Sie die elektrischen Steckverbindungen bei Nichtverwendung.
- ▶ Verschließen Sie alle nicht genutzten Steckverbindungen mit Blindstecker.
- ▶ Verschließen Sie alle nicht genutzten Steckplätze von Steckern mit Blindstopfen.

## 10.1 Voraussetzungen für elektrisches Anschließen

### 10.1.1 Rippelspannung

Die Rippelspannung soll 2 V<sub>ss</sub> (V<sub>ss</sub>: Spitze - Spitze) nicht überschreiten. Bei Überschreitung der Spannung muss mit einer reduzierten Lebensdauer der elektrischen und elektronischen Bauteile gerechnet werden.

### 10.1.2 Load-Dump-Schutz

Das Heizgerät darf für einen vollumfänglichen Load-Dump-Schutz nur in Fahrzeugen mit zentraler Spannungsbegrenzung eingesetzt werden.

### 10.1.3 Spannungsversorgung

Das Heizgerät ist für den Betrieb mit einer Batterie für KFZ vorgesehen. Dadurch können u. a. kurzzeitig höhere Anlaufströme bereitgestellt werden.

Eine Versorgung über einen externen Stromanschluss (Vorkonditionieren im Betriebshof) ist zulässig.

## 10.2 Elektrische Verkabelung

Das elektrische Anschließen des Heizgerätes muss anhand der Schaltpläne erfolgen:

- *Schaltpläne, Seite 31*
- *Schaltpläne, Seite 30*

Das Heizgerät (Minuspol und Pluspol des Steuergerätes) direkt mit der Spannungsversorgung ohne Trennschalter verbinden. Dadurch ist ein korrektes Ausschalten mit Nachlauf gewährleistet.

### 10.2.1 Leitungsquerschnitt Signalleitung

Der Stecker „C“, Pos. C5 bis C10 wird für die Signalleitung(en) verwendet. Für weitere Informationen zu Stecker „C“ siehe *Steckerbelegung, Seite 29*.

Die folgende Tabelle zeigt den vorgegebenen Leitungsquerschnitt in Bezug auf die Leitungslänge. Die allgemein gültigen elektrotechnischen Regeln gelten übergeordnet.

Leitungslänge < 7,5 m	Leitungslänge 7,5 bis 15 m
0,75 mm <sup>2</sup>	1,5 mm <sup>2</sup> *
* Am Kontakt max. 1 mm <sup>2</sup>	

Tab. 11: Leitungsquerschnitt Signalleitung(en)

### 10.2.2 Leitungsquerschnitt Versorgungsleitung

Die folgenden Stecker werden für die Versorgungsleitung(en) verwendet:

- Stecker „C“, Pos. C1 bis C4
- Stecker „P“, Pos. P1 bis P2

Für weitere Informationen zu Stecker „C“ und „P“ siehe *Steckerbelegung, Seite 29*.

Sicherstellen, dass der Spannungsabfall (Hin- und Rückleitung zusammen) kleiner als 1 V ist.

Die folgende Tabelle zeigt den vorgegebenen Leitungsquerschnitt in Bezug auf die Leitungslänge. Die allgemein gültigen elektrotechnischen Regeln gelten übergeordnet.

Leitungslänge < 7,5 m	Leitungslänge 7,5 bis 15 m
2,5 mm <sup>2</sup>	4,0 mm <sup>2</sup> *
* Am Kontakt max. 2,5 mm <sup>2</sup>	

Tab. 12: Leitungsquerschnitt Versorgungsleitung(en)

### 10.3 Bedienteile anschließen

Das Heizgerät kann u. a. über folgende Spheros Bedienteile ein- und ausgeschaltet werden:

- Schalter
- Vorwähluhr

Für weitere Informationen zur Schaltung der Bedienteile siehe *10.8 Schaltpläne, Seite 29*.

Die Ansteuerung über die fahrzeugeigene Klimaregelung ist ebenfalls möglich. Die Klimaregelung besitzt eigene Bedienteile.

### 10.4 Heizgerät anschließen

Das Steuergerät ist unter der Haube des Brenners platziert. Die folgenden Stecker sind von außen zugänglich:

- Stecker „C“: Spannungsversorgung und Steuersignal
- Stecker „P“: Umwälzpumpe
- Stecker „T“: Temperatursensorik
- Stecker „G“: Diagnoseschnittstelle

Für weitere Informationen zu den Steckern siehe *10.7 Stecker, Seite 28*.

### 10.5 Sparheizmodus aktivieren

Die Verbindung „Spar“ nach Schaltplan herstellen. Siehe *10.8 Schaltpläne, Seite 29*.

Für Informationen zum Sparheizmodus siehe Werkstatthandbuch.

### 10.6 Klemme „Kl. 61“ anschließen

Die Klemme „Kl. 61“ nach Schaltplan anschließen. Siehe *10.8 Schaltpläne, Seite 29*.

Die folgende Tabelle zeigt die möglichen Heizmodi mit den Schaltschwellen:

Thermo plus	Standheizmodus		Sparheizmodus (+24 V an C8)		Zuheizmodus (+24 V an C7)	
	ein*	aus* (RP**)	ein	aus (RP)	ein	aus (RP)
160 230 300 350	67	77	55	70	72	82
230 Rail 300 Rail 350 Rail	45	60	25	40	70	85
* ein/aus: untere/obere Schaltschwelle in °C ** RP: Regelpause						

Tab. 13: Schaltschwellen Temperatur Kühlflüssigkeit (Standard-Datensatz)

## HINWEIS

Der Zuheizmodus hat Vorrang vor dem Sparheizmodus.

## 10.7 Stecker

Um eine Umwälzpumpe an das Heizgerät anzuschließen, einen Kabelbaum von Spheros verwenden.

## ACHTUNG

Zur Vermeidung von Korrosion sind die Steckerkontakte mit einer leitenden Schutzschicht beschichtet. Die Schutzschicht wird bei zu häufigem Ab- und Aufstecken der Stecker zerstört. Dies führt zu schlechtem Kontakt.

► Vermeiden Sie unnötiges Ab- und Aufstecken.

## HINWEIS

Verwenden Sie nur originale Stecker von Spheros.

### 10.7.1 Stecker „C“: Spannungsversorgung und Steuersignal

Alle 4 Anschlüsse mit dem Kabelquerschnitt 2,5 mm<sup>2</sup> belegen. Für benötigte Gegenstecker siehe Ersatzteilliste.

### 10.7.2 Stecker „P“: Umwälzpumpe

Es wird ein Kabelquerschnitt von 2,5 mm<sup>2</sup> empfohlen.

Für benötigte Gegenstecker oder Blindstecker siehe Ersatzteilliste.

### 10.7.3 Stecker „G“: Diagnoseschnittstelle

Für benötigte Blindstecker siehe Ersatzteilliste.

10.7.4 Steckerbelegung

Stecker	Beschreibung	
<b>C</b>	<b>Verbindung zum Fahrzeug</b>	
C1	Kl. 30 UP, DVW (+)	
C2	Kl. 31 UP, DVW (-)	
C3	Kl. 30 HG (+)	
C4	Kl. 31 HG (-)	
C5	HS	
C6	UPFA	
C7	Kl. 61 (D+)	
C8	Spar	
C9	BA (+)	
C10	FA (-)	
<b>T</b>	<b>Temperatursensoren</b>	
T1	PT2000 (+)	
T2	PT500 (+)	
T3	Masse	

Stecker	Beschreibung	
<b>P</b>	<b>Umwälzpumpe</b>	
P1	UP (+)	
P2	UP (-)	
<b>G</b>	<b>Diagnose Thermo Test (DTT)</b>	
G1	(+)	
G2	(-)	
G3	S-Bus / K-Line	
G4	-	

Tab. 14: Steckerbelegung

Für Erläuterungen der Abkürzungen siehe 10.8.1 *Verwendete Abkürzungen im Schaltplan und Steckerbelegung*, Seite 32.

10.8 Schaltpläne

Folgende Schaltpläne stehen zur Verfügung:

- *Schaltpläne*, Seite 30
- *Schaltpläne*, Seite 31



Abb. 8: Schaltplan für Thermo plus mit Vorwahluhr  
 Für Erläuterungen der Abkürzungen siehe 10.8.1 *Verwendete Abkürzungen im Schaltplan und Steckerbelegung*, Seite 32.



Abb. 9: Schaltplan für Thermo plus mit Schalter  
 Für Erläuterungen der Abkürzungen siehe 10.8.1 *Verwendete Abkürzungen im Schaltplan und Steckerbelegung*, Seite 32.

## 10.8.1 Verwendete Abkürzungen im Schaltplan und Steckerbelegung

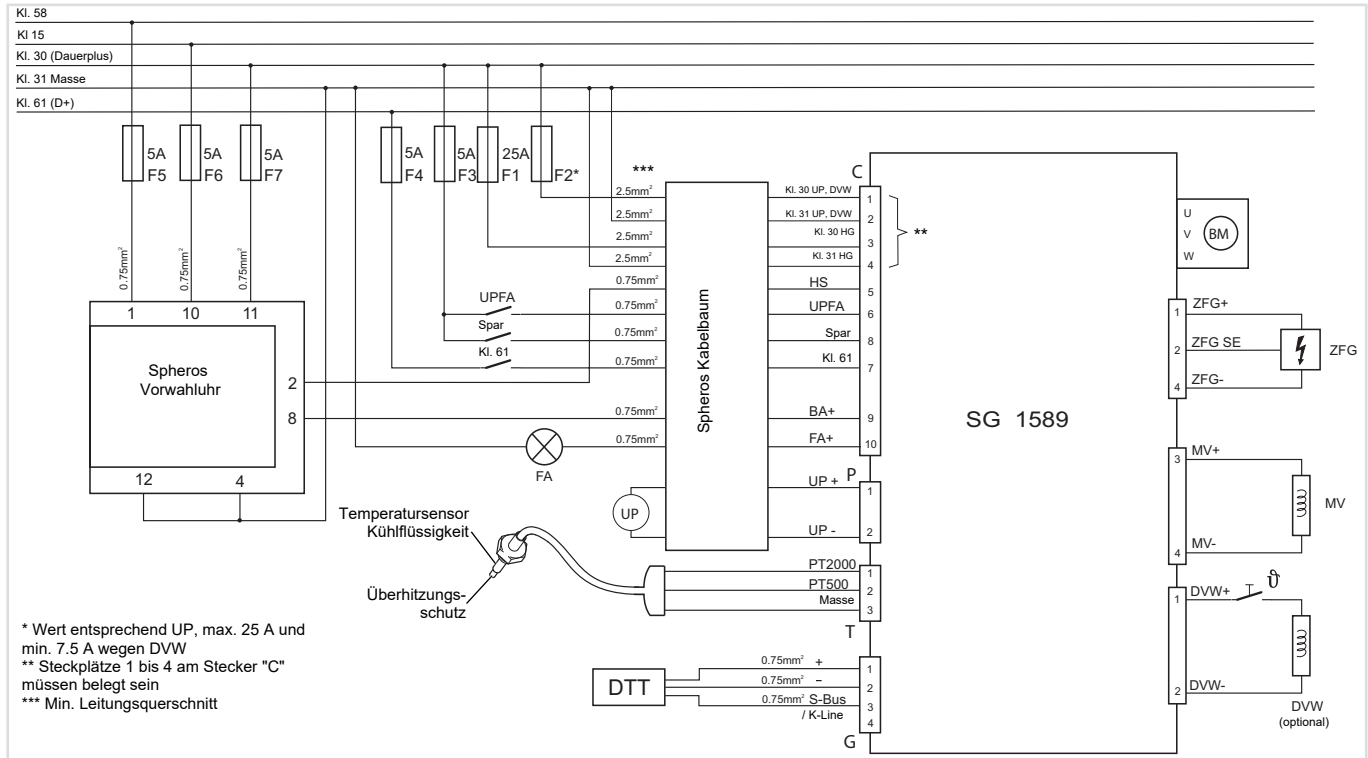
Abkürzung	Beschreibung
BA	Betriebsanzeige 3 W (max. 5 W)
BM	Brennermotor (im Heizgerät)
DTT	Diagnose Thermo Test
DVW	Düsenstockvorwärmung (im Heizgerät)
FA	Flammanzeige 3 W (max. 5 W)
F1	Flachsicherung 25 A nach DIN 72581 Teil 3 oder ISO 8820-3
F2 *	Flachsicherung 25 A nach DIN 72581 Teil 3 oder ISO 8820-3
F3 bis F7	Flachsicherung 5 A nach DIN 72581 Teil 3 oder ISO 8820-3
HG	Heizgerät
HS	Hauptschalter
MV	Magnetventil (im Heizgerät)
PT500	Überhitzungsschutz
PT2000	Temperatursensor
Spar	Sparheizmodus
UP	Umwälzpumpe
UPFA	Fremdansteuerung der Umwälzpumpe
ZFG	Zündfunkengeber (im Heizgerät)

Abkürzung	Beschreibung
	* Sind geringere Leitungsquerschnitte an der Umwälzpumpe angeschlossen, müssen Sicherungen angepasst werden.

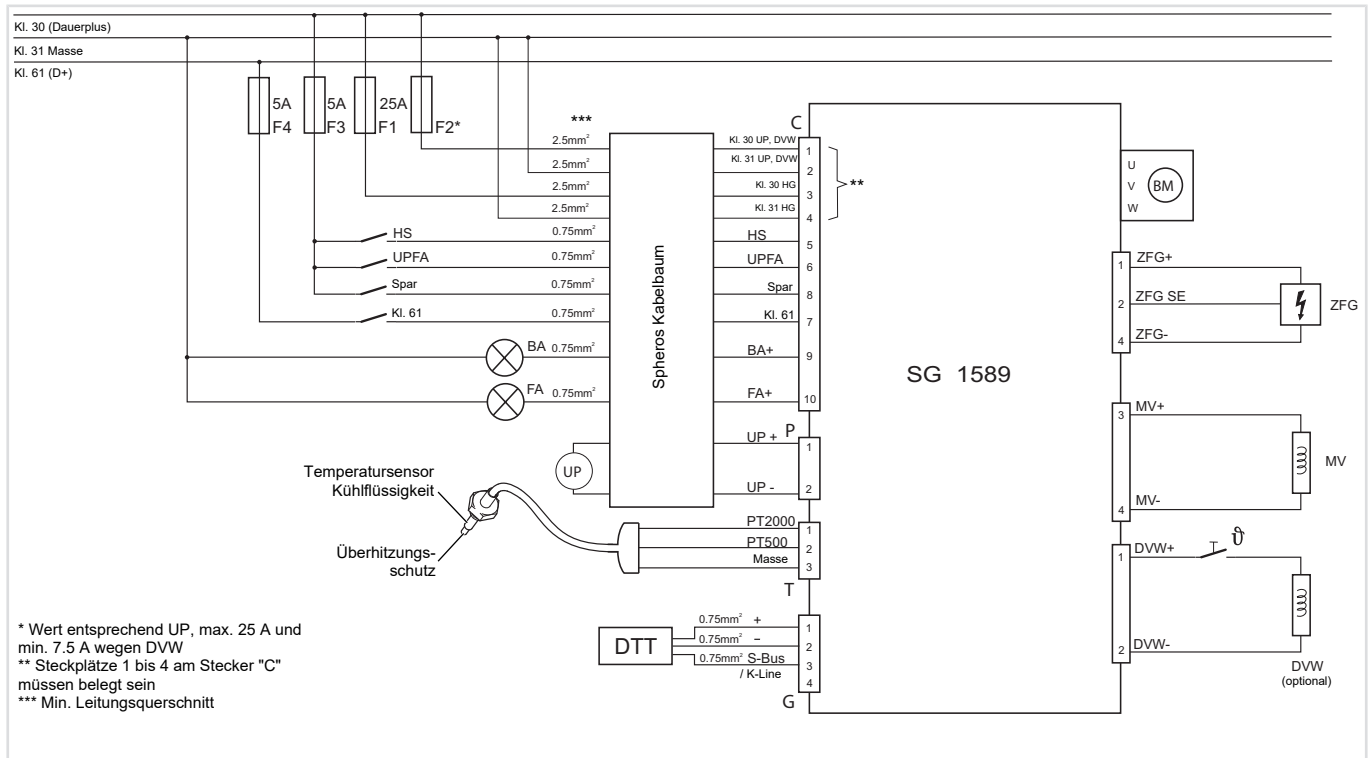
Tab. 15: Verwendete Abkürzungen im Schaltplan und Steckerbelegung

### HINWEIS

Die Flachsicherungen sind für Umgebungstemperaturen von max. 60 °C ausgelegt.



## 11 Inbetriebnahme

### HINWEIS

Lesen Sie vor Inbetriebnahme des Heizgerätes die Anweisungen für den Einbau, den Betrieb und die Wartung.

Für die Inbetriebnahme auch das folgende Kapitel beachten:

- 1.4 Übersicht Dokumente, Seite 4

### 11.1 Heizgerät in Betrieb nehmen

Voraussetzung(en):

Das Heizgerät ist eingebaut. Siehe 4 Einbau Heizgerät, Seite 13.

Das Heizgerät ist angeschlossen. Siehe 10 Elektrik und Elektronik, Seite 26.

Der Stromkreis zwischen der Batterie des Fahrzeuges und dem Heizgerät ist unterbrochen (z. B. Sicherung nicht eingesetzt).

Das Brennstoffsystem ist vorbefüllt und entlüftet. Siehe 7.2 Brennstoffsystem vorbefüllen und entlüften, Seite 20.

Der Kühlkreislauf des Fahrzeuges oder der separate Heizkreislauf ist befüllt. Siehe 6.2 Kreislauf befüllen und entlüften, Seite 18.

1. Den Stromkreis zwischen der Batterie des Fahrzeuges und dem Heizgerät schließen (z. B. Sicherung einsetzen).
2. Einen Testlauf durchführen. Dabei alle vorhandenen Anschlüsse für Kühlflüssigkeit und Brennstoff auf Dichtheit und festen Sitz prüfen.
  - CO<sub>2</sub> im Abgas bei Nennspannung
  - Zul. Umgebungstemperatur im Betrieb

– Max. zul. Brennlufttemperatur

Siehe Tab. 19: Technische Daten Thermo plus, Seite 37.

- ✓ Tritt während des Testlaufs eine Störung auf, eine Fehlersuche durchführen. Siehe Werkstatthandbuch.
  - ✓ Sind die zulässigen Werte in Ordnung, weiter mit folgendem Schritt.
3. Den Kühlkreislauf des Fahrzeuges oder der separate Heizkreislauf entlüften. Siehe 6.2 Kreislauf befüllen und entlüften, Seite 18.
    - ✓ Das Heizgerät ist betriebsbereit.

### **WARNUNG**

Brand- und Explosionsgefahr durch Brennstoffe!

Brennstoffe an Tankstellen und Tankanlagen können sich durch die hohen Temperaturen des Abgases entzünden.

- ▶ Bringen Sie den Aufkleber mit Hinweis "Ausgerüstet mit einer Spheros Standheizung. Standheizung vor dem Tanken abschalten!" auf oder in der Nähe des Tankeinfüllstutzens an.
- ▶ Schalten Sie den Fahrzeugmotor und das Heizgerät an Tankstellen und Tankanlagen immer ab.

### 11.2 Einsatzhöhe und CO<sub>2</sub>-Einstellung

Das Heizgerät ist ab Werk für eine Einsatzhöhe bis 1.500 m eingestellt. Siehe folgende Tabelle:

Einsatzhöhe (über NHN) in m	Heizbetrieb	Anpassung der CO <sub>2</sub> -Einstellung
bis 1.500	Uneingeschränkt	Nicht erforderlich
bis 2.000	Uneingeschränkt bei kurzzeitigem Aufenthalt (Passüberquerungen, Rastzeiten)	Nicht erforderlich
Dauerhaft über 1.500	Eingeschränkt	Erforderlich

Tab. 16: Einsatzhöhe und CO<sub>2</sub>-Einstellung

Bei Verwendung von Applikationen ansaugseitig oder abgasseitig den CO<sub>2</sub>-Wert einstellen. Für Informationen zur Einstellung des CO<sub>2</sub>-wertes siehe Werkstatthandbuch.

### 11.3 Störung und Fehler

Bei Auftreten eines Fehlers wird das Heizgerät durch eine Störabschaltung ausgeschaltet und in eine Störverriegelung und / oder Heizgeräteverriegelung versetzt.

Bei Ausstattung mit einer Vorwahluhr wird dies durch ein Störungssymbol im Display signalisiert. Eine weitere Möglichkeit ist die Ausgabe eines Blinkcodes über eine Betriebsanzeigeleuchte.

Für Informationen zu Fehlersuche und Fehlerbeseitigung siehe Werkstatthandbuch.

## **12    Wartung**

Für Informationen zur periodischen Wartung des Heizgerätes  
siehe Werkstatthandbuch und Wartungsplan.

## 13 Technische Daten

Soweit keine Grenzwerte angegeben sind, gelten bei den technischen Daten von Heizgeräten Toleranzen von  $\pm 10\%$  (bei  $+20\text{ °C}$  Umgebungstemperatur und Nennspannung).

### 13.1 Brennstoff

Die folgende Tabelle enthält die von Spheros freigegebenen Brennstoffe sowie deren Anforderungen.

Brennstoff	Anforderungen gemäß	Bemerkungen
Sommerdiesel	DIN EN 590	<ul style="list-style-type: none"> <li>0 °C bis -18 °C: Handelsüblichen Winterdiesel verwenden</li> <li>Unter -18 °C: Diesel für arktisches und strenges Winterklima verwenden</li> </ul>
Winterdiesel	DIN EN 590	
Diesel für arktisches und strenges Winterklima	DIN EN 590	
Biodiesel (FAME)	DIN EN 14214	<ul style="list-style-type: none"> <li>siehe Technische Informationen (TI) für Brennstoffe *</li> </ul>
Paraffinischer Dieseldieselmotorkraftstoff aus Synthese- oder Hydrierungsverfahren (HVO)	DIN EN 15940	<ul style="list-style-type: none"> <li>nur ausgewählte Brennstoffe</li> <li>siehe Technische Informationen (TI) für Brennstoffe *</li> </ul>

Brennstoff	Anforderungen gemäß	Bemerkungen
Heizöl Extra Leicht (EL)	DIN 51603	<ul style="list-style-type: none"> <li>0 °C bis -10 °C: Düsenstockvorwärmung und Heizelement Brennstofffilter verwenden</li> <li>Unter -10 °C: Betrieb nicht möglich</li> </ul>
<p>* Die aktuellen Versionen finden Sie im Download Center auf <a href="http://www.spheros.com">www.spheros.com</a>.</p>		

Tab. 17: Brennstoffe

### ACHTUNG

Beachten Sie die Einsatzbereiche der Brennstoffe. Ergreifen Sie weitere Maßnahmen (Einbau einer Düsenstockvorwärmung, Einbau von einem Heizelement Brennstofffilter) bei Bedarf.

### 13.2 Heizelement Brennstofffilter (optional)

Heizelement Brennstofffilter		
Leistungsaufnahme bei Nennspannung	W	240
Nennspannung	V	24
Einschaltpunkt	°C	0,5 ± 2,5
Abschaltpunkt	°C	5,5 ± 2,5

Tab. 18: Technische Daten Heizelement Brennstofffilter

## 13.3 Heizgerät

Heizgerät Thermo plus		160	230	300	350
Typgenehmigungsnummer nach ECE-Regelung	E1 122R 00	0580	0466	0467	0468
Bauart		Hochdruckzerstäuber			
Heizleistung bei Umgebungstemperatur 20 °C	kW (kcal/h)	16 (13.800)	23 (20.000)	30 (26.000)	35 (30.000)
Brennstoff		Diesel / Heizöl EL			
Brennstoffverbrauch	kg/h	1,6	2,5	3,0	3,6
Nennspannung	V	24			
Zul. Betriebsspannung	V	20,5 bis 30			
Leistungsaufnahme bei Nennspannung 24 V *	W	65	60	90	120
Max. zul. Brennlufttemperatur bei Umgebungstemperatur < 85 °C	°C	85			
Max. zul. Brennlufttemperatur bei Umgebungstemperatur > 85 °C	°C	60			
Zul. Umgebungstemperatur im Betrieb	°C	-40 bis +100			
Zul. Lagertemperatur	°C	-40 bis +110			
Max. zul. Betriebsüberdruck	bar	2,0			
Füllmenge Wärmeübertrager	l	1,8			
Min. Durchfluss Kühlflüssigkeit **	l/h	1400	1900	2400	2700
Min. Menge Kühlflüssigkeit im Kreislauf (in dem das Heizgerät eingebunden ist) ohne Anbauteile	l	25			
CO <sub>2</sub> im Abgas bei Nennspannung	Vol.-%	9,5 + 1,0	9,0 + 1,5	9,5 + 1,5	9,5 + 1,5
Abmessungen Heizgerät (Länge / Breite / Höhe)	mm	540 / 250 / 222			
Gewicht ohne Anbauteile	kg	16,5	16,8		

Heizgerät Thermo plus	160	230	300	350
* ohne Umwälzpumpe ** bei Kühlflüssigkeitstemperaturen > 50 °C. Bei < 50 °C ist ein geringerer Durchfluss von Kühlflüssigkeit zulässig, sofern die Entstehung von Dampfblasen durch Überhitzung im Kühlsystem sicher ausgeschlossen werden kann.				

Tab. 19: Technische Daten Thermo plus

## 13.4 Umwälzpumpe

Umwälzpumpe		Aquavent 5000 (U4814)	Aquavent 5000S (U4854)	Aquavent 6000C (U4855)	Aquavent 6000SC (U4856)	SPump 260
Volumenstrom	l/h	5000 (0,2 bar *)	5000 (0,2 bar *)	6000 (0,4 bar *)	6000 (0,4 bar *)	6000 (0,5 bar *)
Nennspannung	V	24	24	24	24	24
Zul. Betriebsspannung	V	20 bis 28	20 bis 28	20 bis 28	20 bis 28	16,5 bis 32
Leistungsaufnahme bei Nennspannung	W	104	104	210	210	260
* Gegendruck						

Tab. 20: Technische Daten Umwälzpumpen

Für weitere Informationen und technische Daten zu Umwälzpumpen siehe *5.2 Übersicht Dokumente, Seite 17*.

### HINWEIS

Wird die Umwälzpumpe über das Heizgerät angesteuert, muss der Spheros Kabelbaum verwendet werden.

## 14 Entsorgung

Für allgemeine Informationen zum Thema Recycling kontaktieren Sie die Betriebe für Wertstoffverwertung.

### 14.1 Altgerät und Bauteile

Das Altgerät und die Bauteile fachgerecht entsorgen. Wie folgt vorgehen:

1. Das Altgerät und die Bauteile zerlegen. Siehe Werkstatt-handbuch.
2. Zerlegte Teile nach Werkstoffgruppen trennen.
3. Die Werkstoffe fachgerecht entsorgen.

#### HINWEIS

Es gelten die Recyclingbedingungen der einzelnen Werkstoffe.

Folgende Werkstoffe sind in Spheros Heizgeräte enthalten:

- Stahl
- Buntmetall
- Aluminium
- Kunststoff
- Elektroschrott (Motor, Steuergerät, Kabelbaum und Sensor)

### 14.2 Verpackung

Das Verpackungsmaterial fachgerecht entsorgen.

#### HINWEIS

Es gelten die Recyclingbedingungen der einzelnen Werkstoffe.

Tab. 1	Verwendete Abkürzungen Thermo plus .....	5	Tab. 19	Technische Daten Thermo plus.....	37
Tab. 2	Nennheizleistung Heizgeräte Thermo plus ....	9	Tab. 20	Technische Daten Umwälzpumpen.....	38
Tab. 3	Belüftungsöffnung Querschnitte Einbauraum geschlossen .....	14			
Tab. 4	Abmessungen Leitungen Brennstoff .....	20			
Tab. 5	Unterdruck Saugleitung Brennstoff .....	21			
Tab. 6	Biegewinkel Leitungen .....	22			
Tab. 7	Abmessungen der Leitungen für Brennluft und Abgas .....	22			
Tab. 8	Belüftungsöffnung Querschnitte Einbauraum geschlossen .....	23			
Tab. 9	Biegewinkel Leitungen .....	24			
Tab. 10	Abmessungen der Leitungen für Brennluft und Abgas .....	24			
Tab. 11	Leitungsquerschnitt Signalleitung(en) .....	27			
Tab. 12	Leitungsquerschnitt Versorgungsleitung(en)...	27			
Tab. 13	Schaltswellen Temperatur Kühlflüssigkeit (Standard-Datensatz).....	28			
Tab. 14	Steckerbelegung .....	29			
Tab. 15	Verwendete Abkürzungen im Schaltplan und Steckerbelegung .....	32			
Tab. 16	Einsatzhöhe und CO2-Einstellung .....	34			
Tab. 17	Brennstoffe .....	36			
Tab. 18	Technische Daten Heizelement Brennstofffil- ter .....	36			



Abb. 1	Abmessungen Thermo plus 300 .....	10
Abb. 2	Typschilder Platzierung Beispiel Thermo plus	11
Abb. 3	Typschild Heizgerät Beispiel Thermo plus .....	11
Abb. 4	Typschild Steuergerät Beispiel Thermo plus...	12
Abb. 5	Einbaulage Thermo plus .....	14
Abb. 6	Lochbild Thermo plus .....	15
Abb. 7	Einbaubeispiel für Heizgerät .....	16
Abb. 8	Schaltplan für Thermo plus mit Vorwähluhr ....	30
Abb. 9	Schaltplan für Thermo plus mit Schalter .....	31
Abb. 10	Einbaulage U4814 .....	42
Abb. 11	Einbaulage U4854 .....	42
Abb. 12	Einbaulage U4855 .....	43
Abb. 13	Einbaulage U4856 .....	43
Abb. 14	Einbaulage SPump 260-500 .....	44
Abb. 15	Lochbild Befestigungspunkte Umwälzpumpe..	44

## Anhang A

## A.1 Umwälzpumpen Einbaulagen



Abb. 10: Einbaulage U4814



Abb. 11: Einbaulage U4854

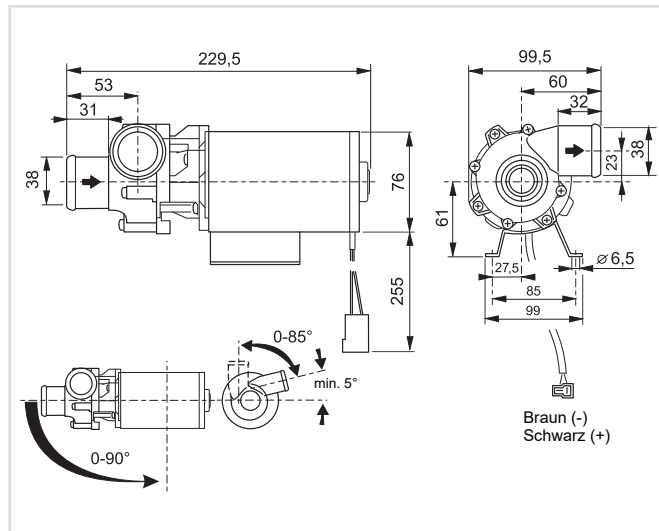

Abb. 12: Einbaulage U4855

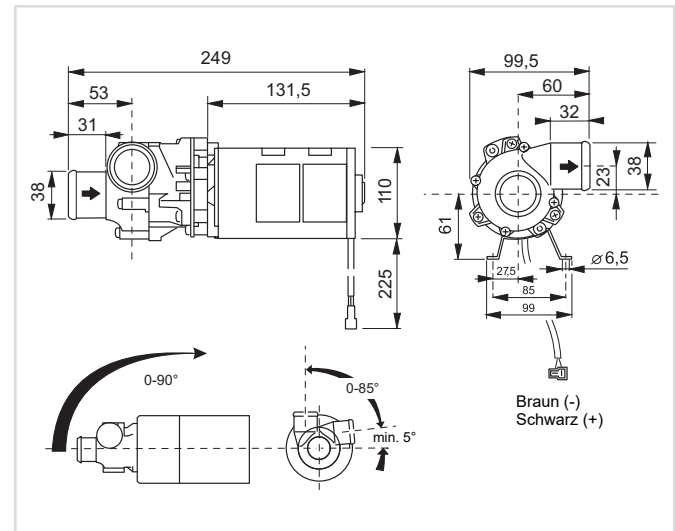

Abb. 13: Einbaulage U4856

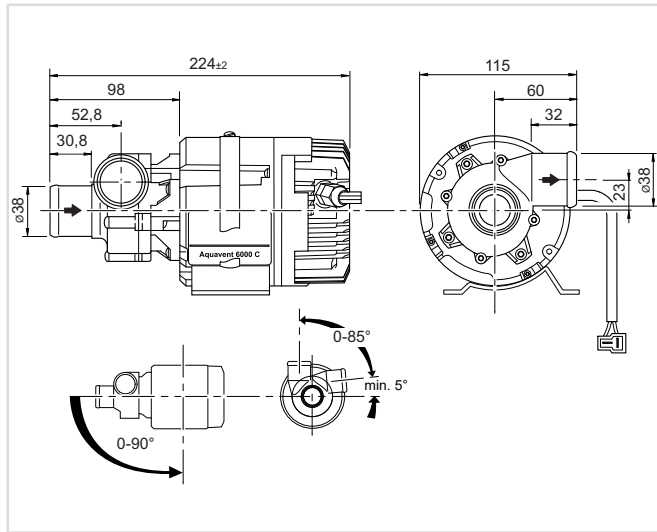

Abb. 14: Einbaulage SPump 260-500

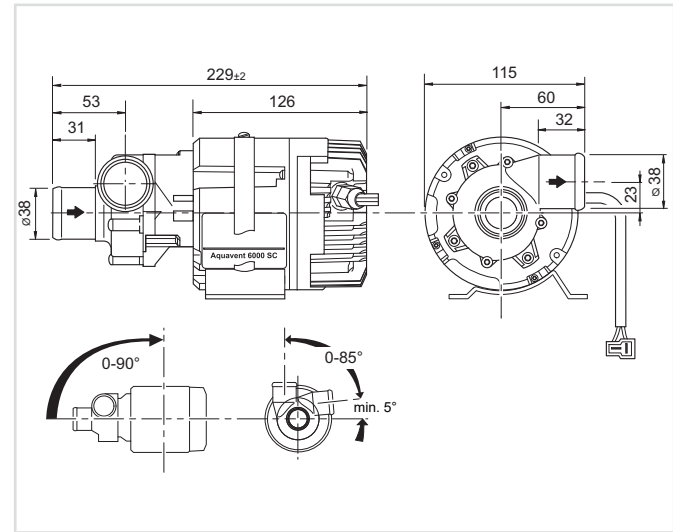

Abb. 15: Lochbild Befestigungspunkte Umwälzpumpe



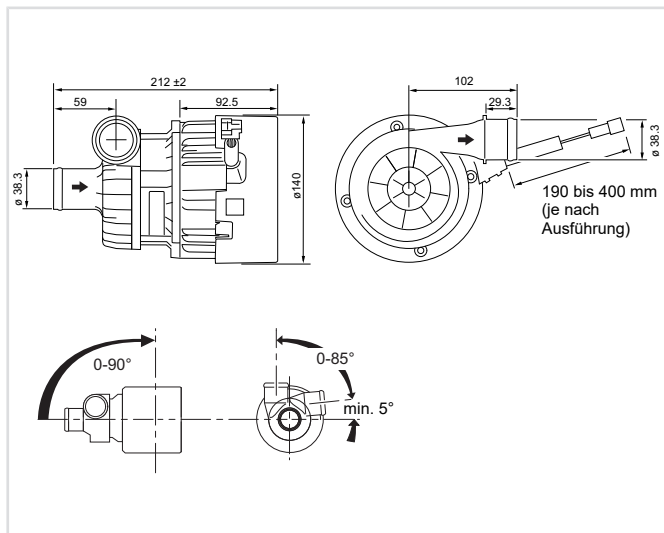



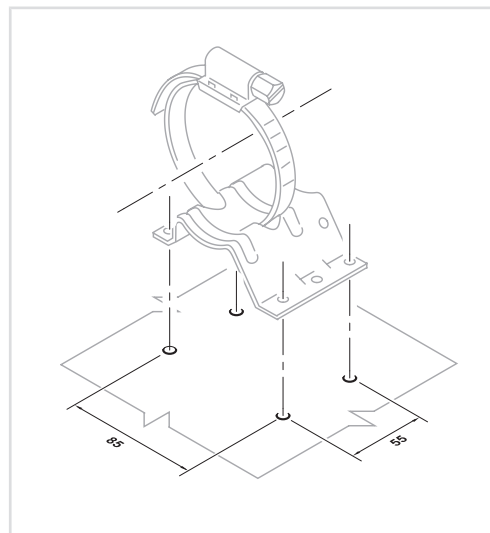

---

Spheros Germany GmbH  
Friedrichshafener Str. 7 - 82205 Gilching - Germany - [www.spheros.com](http://www.spheros.com)