

Klimaanlage
Air conditioning system

Ersatzteil-Liste
Spare parts list

AEROSPHERE WORLD
Van Hool

Aerosphere World Van Hool	Bild/fig. 1
Klima-Verflüssigereinheit A/C condenser unit Unité condenseur - climatisation Unità condensatore climatizz.	Bild/fig. 2
Verflüssigereinheit Condenser unit Unité condenseur Unità condensatore	Bild/fig. 3
Verrohrung Piping Tuyauterie Tubazione	Bild/fig. 4
Verdampfereinheit Evaporator unit Unité évaporateur Unità evaporazione	Bild/fig. 5
DIN-Teile, Halbzeuge DIN parts, semi-finishes Pièces DIN, demi-produits Parti DIN, semilavorati	Seite/page/page/pagina 14

Spalte A/N:	Damit zur Vorgängerausgabe ersichtlich wird, welche Teile geändert und neu hinzugekommen sind, werden sie hier angezeigt mit: A = Änderung N = Neuteil
Spalte Benennung:	Nach rechts eingerückte Teile bzw. Untergruppen (durch Punkte markiert) sind in den um einen Punkt weniger eingerückten Baugruppen enthalten. Beispiel: Brennstoffpumpe = Hauptgruppe • Magnetventil = Untergruppe von Hauptgruppe • • Runddichtring = Einzelteil von Untergruppe
Column A/N:	Indicates which parts are modified, which parts are new: A = modification N = new part
Column Description:	Sub-assemblies or components (marked by a point) - offset to the right - are contained in the assembly which is offset one point less. Example: fuel pump = assembly • solenoid valve = sub-assembly • • gasket = component
Séparation A/N:	Afin de mettre en évidence les nouvelles pièces et les pièces transformées, vous trouverez le repère suivant: A = transformation N = nouvelles pièces Les sous-ensembles marqués par points sont inclus dans les pièces les précédant et étant précédés d'un nombre de points inférieurs ou d'aucun point.
Désignation abrégée:	Exemple: pompe à combustible = pièce principale • électrovanne = sous-ensemble inclus dans la pompe à combustible • • joint torique = inclus dans l'électrovanne
Colonna A/N:	Per evidenziare quali sono i particolari modificati e quali quelli aggiunti rispetto alla precedente edizione, gli stessi vengono così contraddistinti: A = modificato N = aggiunto
Colonna denominazione:	Le parti spostate verso destra ovv. i sottogruppi (contrassegnati con punti) sono contenuti nei gruppi immediatamente sovrastanti arretrati di un posto. Esempio: pompa combustibile = gruppo principale • elettrovalvola = sottogruppo del gruppo principale • • guarnizione = pezzo singolo del sottogruppo

Änderungen vorbehalten / Subject to modification / Sous réserve de modifications / Con riserva di apportare modifiche

Pos. Item Rep. Pos.	Stück Quantity Nombre Pezzi			Bestell-Nr. Part no. Référence No. di. cat.	A / N	Benennung	Description Désignation Denominazione	Bemerkung Remark Remarques Note
	12m	18m	23m					
Aerosphere World								
1	1		1	1103117A		Aerosphere World 32kW	Aerosphere World 32kW	4 Verflüssigergebläse und 6 Verdampfergebläse
2		1	1	1103118A		Aerosphere World 24kW	Aerosphere World 24kW	4 Verflüssigergebläse und 4 Verdampfergebläse
3		1	1	1103119A		Aerosphere World 24kW	Aerosphere World 24kW	4 Verdampfergebläse

Normteile, Halbzeuge siehe Seite 14
Standard parts see page 14
Les Pièces normalisées voir page 14
Per i particolari standard vedere pag. 14

Aerosphere World / Van Hool - fig. 1

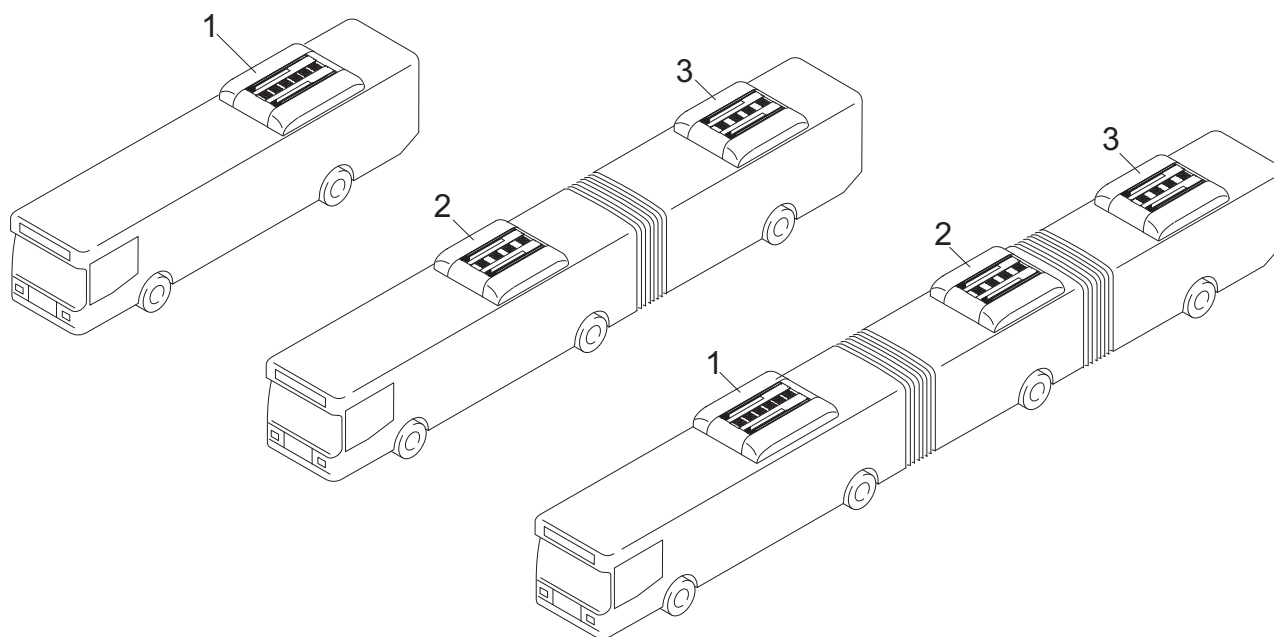

Pos. Item Rep. Pos.	Stück Quantity Nombre Pezzi	Bestell-Nr. Part no. Référence No. di. cat.	A / N	Benennung	Description Désignation Denominazione	Bemerkung Remark Remarques Note
	... 017A ... 018A ... 019A					
Klima-Verflüssigereinheit / A/C condenser unit / Unité condenseur - climatisation / Unità condensatore climatizz.						
1	1	1	1	1102599C	Stadtbushaube vorne hood front cache riduttore	
2	1	1	1	1102598C	Stadtbushaube hinten hood rear cache caperuz	
3	1	1	1	1102302C	Stadtbushaube rechts hood right cache dr riduttore dx.	mit Schalldämmmatte with sound deadening mat avec natte isolante capot con stuoia isolante cuffia
4	1	1	1	87043B	• Schalldämmmatte sound deadening mat natte isolante capot stuoia isolante cuffia	
5	4	4	4	92688A	Kabelschelle cable clamp collier pour câbles riduttore	
6	2,4 m	2,4 m	2,4 m	1100146A	Kantenschutz-Dichtprofil edge protector joint profilé pour protège-arête guarnizione di protezione perimetrale	Meterware / per meter / au mètre / a metraggio
7	6	6	6	1101891C	Frischlufffilter kurz fresh air filter, short filtre à air frais court filtro aria esterna corto	
8	1	1	1	1102301C	Stadtbushaube links hood left cache gau riduttore sx.	mit Schalldämmmatte with sound deadening mat avec natte isolante capot con stuoia isolante cuffia
9	1	1	1	87043A	• Schalldämmmatte sound deadening mat natte isolante capot stuoia isolante cuffia	
10	4	4	4	68178A	Verschlusskappe cap plug fermeture calotta	Ø 58
11	1	1	1	1101925A	Haubenscharnier hood hinge charnière de capot cerniera cuffia	Satz im Beutel kit in bag jeu en sachet set in sacchetto
12	2	2	2	1102433A	Haubenstütze cover support appui capot supporto cuffia	kurz short court corto

Normteile, Halbzeuge siehe Seite 14
Standard parts see page 14
Les Pièces normalisées voir page 14
Per i particolari standard vedere pag.14

Aerosphere World / Van Hool - fig. 2

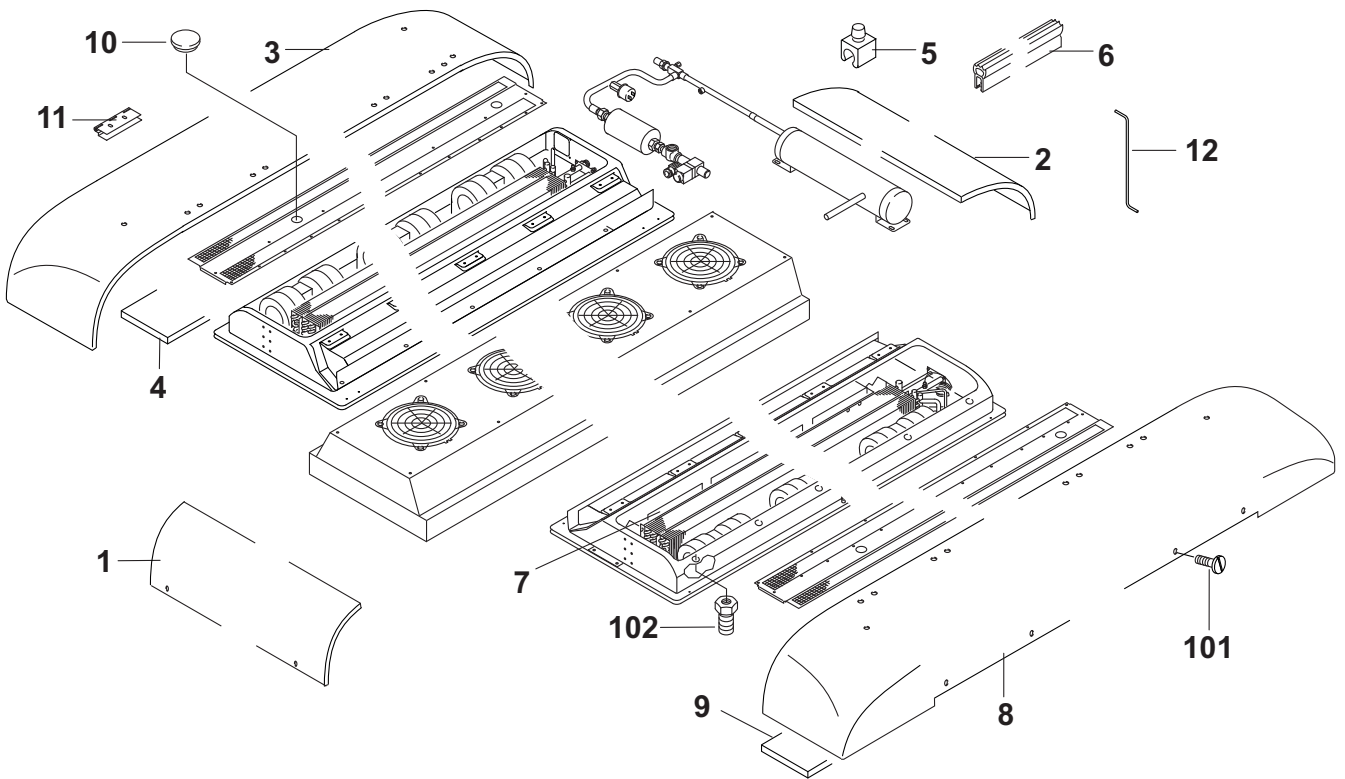

Pos. Item Rep. Pos.	Stück Quantity Nombre Pezzi			Bestell-Nr. Part no. Référence No. di. cat.	A / N	Benennung	Description Désignation Denominazione	Bemerkung Remark Remarques Note
	... 017A	... 018A	... 019A					
Verflüssigereinheit / Condenser unit / Unité condenseur / Unità condensatore								
1	1	1	1	1101238E		Verflüssigerabdeckung kpl.	condenser cover complete couverture condenseur compl. mascherina condens. cpl.	ca. 1996 lg.
2	4	4		68981C		Axialgebläse	axial fan ventilateur axial ventola assiale	VA 01 - BP 70 / IE - 36 - SPKSL
3	4	4	4	68055B		Schutzgitter	protective screen grille de protection griglia di protezione	
4	1	1		1103364A		Kabelbaum	wiring harness faisceau de câbles cablaggio elettrico	Verflüssiger condenser condenseur condensatore
4			1	1103466A		Kabelbaum Magnetventil	wiring harness solenoid valve faisceau de câbles électrovanne cablaggio elettrico valvola elettromagnetiva	Verflüssiger condenser condenseur condensatore
5	1			1101126C		Verflüssiger	condenser condenseur condensatore	25 x 19 - ca. 1980 lg.
5		1		1103077A		Verflüssiger	condenser condenseur condensatore	25 x 19 - ca. 1980 lg. 4RR
6	0,87 m	0,87 m	0,87 m	25760A		Dichtprofil	rubber seal joint d'étanchéité profilé guarnizione di gomma	Meterware / per meter / au mètre / a metraggio
7	4	4	4	1101723B		Trageeinheit	supporting unit unité de support base	für Verflüssiger for condenser pour condenseur per condensatore
8	8		8	11116427A		Halter Verflüssiger Abdeckung	condenser cover support support de couverture condens. supporto mascherina condens.	
8		8		1103160A		Halter Verflüssiger Abdeckung	condenser cover support support de couverture condens. supporto mascherina condens.	
9	1		1	1104093A		Laubgitter li	protective grille LH grille de protection gau griglia sx.	
9		1		1103190B		Laubgitter li	protective grille LH grille de protection gau griglia sx.	Gelenkbus
10	1		1	1101629A		Laubgitter re	protective grille RH grille de protection dr griglia dx.	
10		1		1103191B		Laubgitter re	protective grille RH grille de protection dr griglia dx.	Gelenkbus

Normteile, Halbzeuge siehe Seite 14
Standard parts see page 14
Les Pièces normalisées voir page 14
Per i particolari standard vedere pag. 14

Aerosphere World / Van Hool - fig. 3

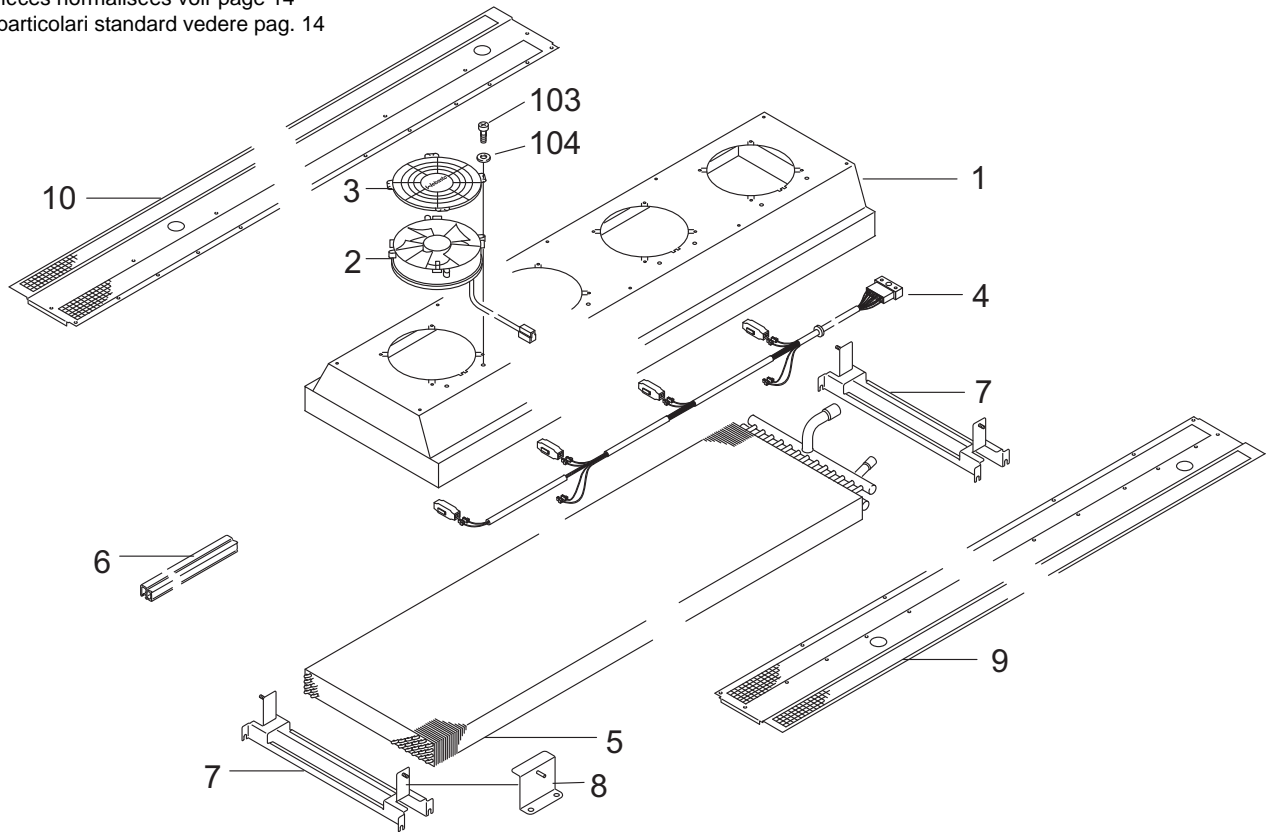

Pos. Item Rep. Pos.	Stück Quantity Nombre Pezzi			Bestell-Nr. Part no. Référence No. di. cat.	A / N	Benennung	Description Désignation Denominazione	Bemerkung Remark Remarques Note
	... 017A	... 018A	... 019A					
Verrohrung Zsb / Piping assy / Tuyauterie / Tubazione								
1	1	1		1102499A		Kältemittelsammler	bottle collecteur liquide frigorigène ricevitore di liquido	
2		1		1103145B		Sammler-Trocknerleitung	receiver-drier line tuyau collecteur- dessicateur tubaz. collettore-essiccatore	
2	1			1101962A		Sammler-Trocknerleitung	receiver-drier line tuyau collecteur- dessicateur tubaz. collettore-essiccatore	
2b	1	1		1100951A		Überdruckventil	overpressure valve	
3	1	1		1102081B		Eckabsperrentil	angle-type stop valve soupape d'arrêt angulaire valvola interc. a angolo	
4	1	1	1	93510B		Kältemittel-Magnetventil	solenoid valve for refrigerant electrovanne pour liquide frigori- gène valvola solenoide refrig.	
5	1	1		11115177A		Filtertrockner	drier filtre déshydrateur filtro deidratatore	
6	1	1		92931B		Druckschalter	pressure switch interrupteur à pression interruttore a pressione	
7	1	1		1101966A		Lötstück	connecting piece pièce de raccord giunto	
8	1	1		1103154A		Lötschauglas	sight glass voyant spia di liquido	
9	1	1	1	1102051A		• O-Ring	o-ring joint torique collare di tenuta	14,0 x 2,0

Normteile, Halbzeuge siehe Seite 14
Standard parts see page 14
Les Pièces normalisées voir page 14
Per i particolari standard vedere pag. 14

Aerosphere World / Van Hool - fig. 4

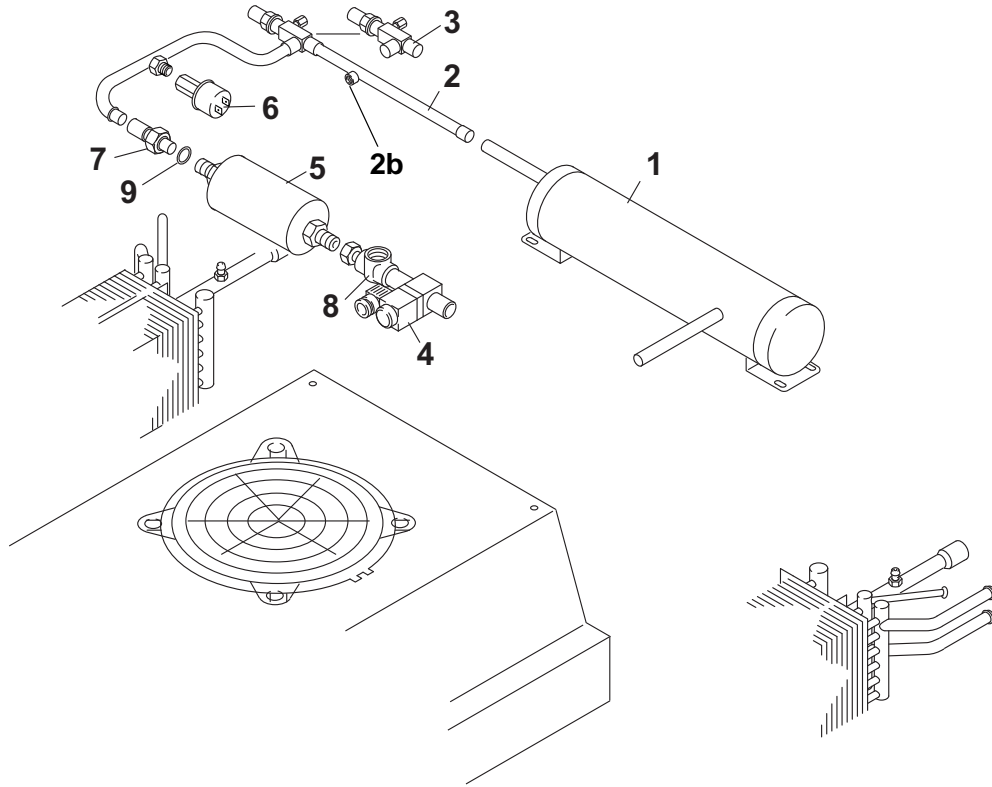

Pos. Item Rep. Pos.	Stück Quantity Nombre Pezzi			Bestell-Nr. Part no. Référence No. di. cat.	A / N	Benennung	Description Désignation Denominazione	Bemerkung Remark Remarques Note
	... 017A	... 018A	... 019A					
Verdampferinheit Zsb. li/re / Evaporator unit LH/RH / Unité évaporateur gau/dr / Unità evaporazione sx./dx.								
1	1	1	1	1103206A		Verdampfer li	evaporator LH évaporateur gau evaporatore sx.	ca. 1380 lg.
2	1	1	1	1103210A		Verdampfer re	evaporator RH évaporateur dr evaporatore dx.	ca. 1380 lg.
3	2	2	2	1102591A		Therm. Expansionsventil	expansion valve soupape de détente therm. valvola d'espansione	TBEX 415
4	2	2	2	1101919A		Klappe Zsb.	flap assy clapet compl. sportello ass.	
5	2	2	2	92886A		Stellmotor	motor moteur motore	VMC 2
6	4	4	4	92609A		Klappenlager	flap bearing support clapet supporto deflettore	
7	6	4	4	1101783C		EC- Doppelradialgebläse	EC dual radial fan double ventilateur centrifuge EC ventola radiale EC doppia	
8	12	8	8	1102026C		Spannklammer	clamp bride de serrage graffetta di fissaggio	
9	1	1	1	1103120B		Kabelbaum	wiring harness faisceau de câbles cablaggio elettrico	Verdampfer evaporator évaporateur evaporatore
10	2	2		1100733C		Anlaufmodul	starting module module de démarrage modulo avviamento	PWM-3 2 GB

Normteile, Halbzeuge siehe Seite 14
Standard parts see page 14
Les Pièces normalisées voir page 14
Per i particolari standard vedere pag. 14

Aerosphere World / Van Hool - fig. 5

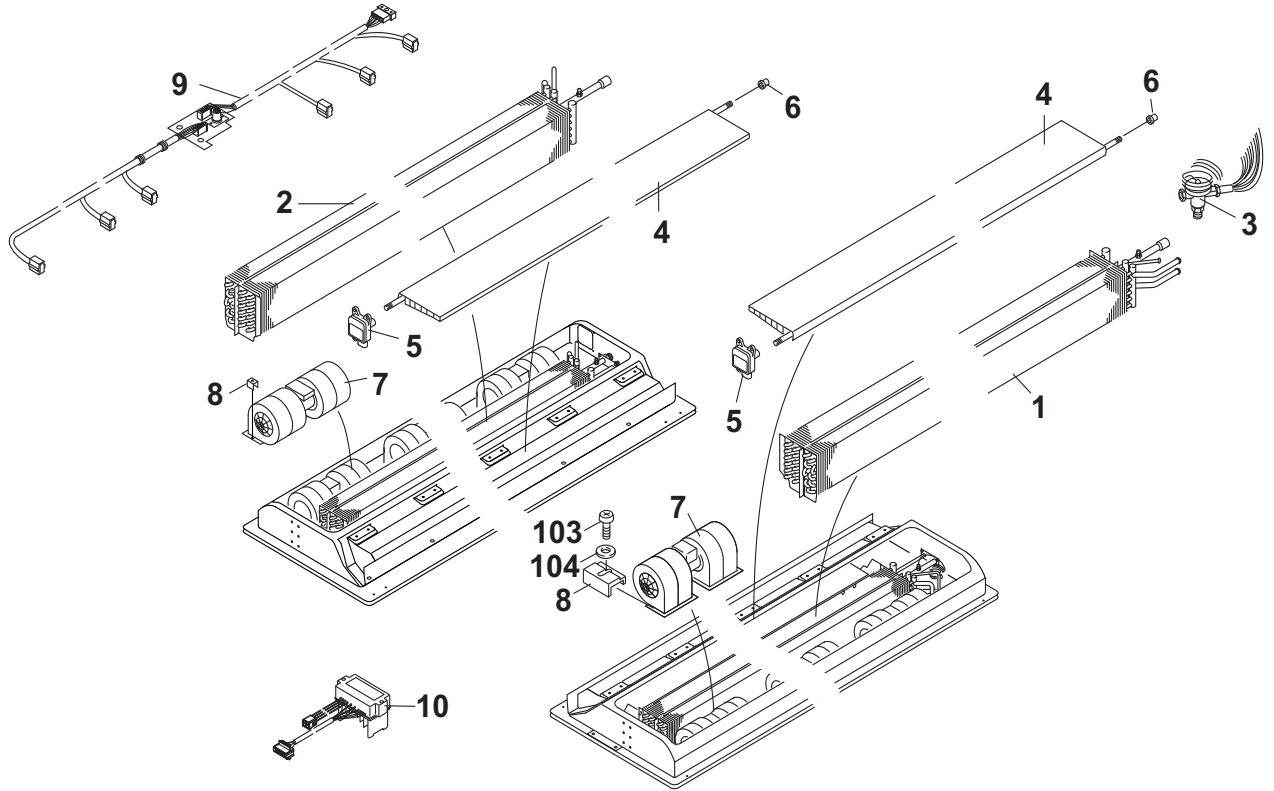

Pos. Item Rep. Pos.	Stück Quantity Nombre Pezzi			Bestell-Nr. Part no. Référence No. di. cat.	A / N	Benennung	Description Désignation Denominazione	Bemerkung Remark Remarques Note
	... 017A	... 018A	... 019A					
Normteile, Halbzeuge / DIN parts, semi-finishes / Pièces DIN, demi-produits / Parti DIN, semilavorati								
101	13	13	15	68579B		Flachkopfschraube	flat headed screw vis à tête plate viti a testa piana	DIN 921 M6x20 8.8
102			1	1101926A		Haubenmutter	cap nut ecrou borgne dado a calotta	Satz im Beutel
103	x	x	x	1102134B		Sicherungsschraube	locking screw vis d'arrêt vite di sicurezza	W 151 M 6 x 20 A3G
104	x	x	x	15355B		Scheibe	washer rondelle rondella	DIN 9021 B 6,4 St

x = Stückzahl nach Bedarf / Quantity as required / Nombre suivant les besoins / Pezzi a richiesta

