

HEIZGERÄT

THERMO G

300 CNG



sauber
& leise

VALEO GAS-HEIZGERÄT: EINZIGARTIG FÜR DEN GASBUS

Das neue Valeo Gasheizgerät Thermo G CNG sorgt mit hoher Heizleistung, geringen Emissionen und leiser Verbrennung für angenehme Temperaturen im Bus, auch schon vor dem Start.

BEST-BUS-CLIMATE.COM

Valeo

HIGHLIGHTS



Niedrige Life-Cycle Kosten

- Verbesserte Diagnosefähigkeit über STT
- Neuer Gasdruckregler (gewichtsreduziert um 50%, geringere Abmaße)
- 10% Gewichtsreduzierung führt zu geringerem Kraftstoffverbrauch



Umweltfreundlichkeit

- Extrem geräuscharm
- Erfüllt die aktuellen ECE Gasrichtlinien R122 und R110



Komfort

- Zuverlässig auch bei extremer Kälte bis -40°C
- Hohe Zuverlässigkeit
- Schnittstellenkompatibel zu den Valeo Diesel-Heizgeräten Thermo, Thermo S und Thermo E und dem Vorgänger GBW
- Kompakter durch reduzierte Länge

Einbaubeispiel für Heizgerät Thermo G 300 in Bus

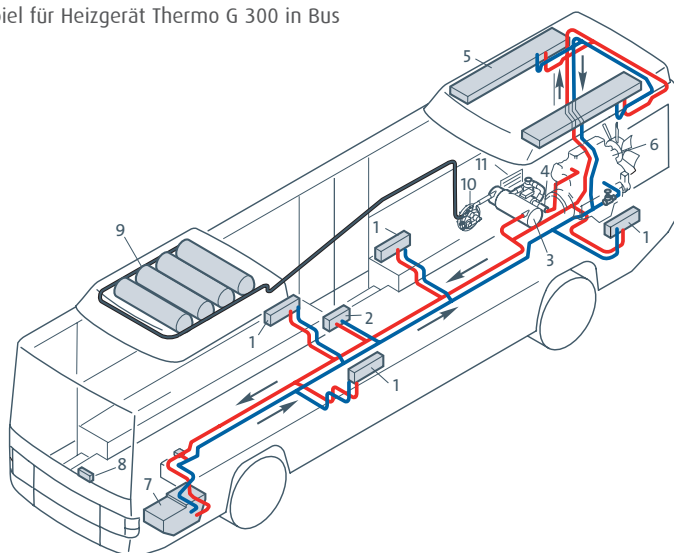

Heizwasserkreislauf- Wandheizer und Dachrohrheizung

- 1 Wandheizkörper mit Gebläse
- 2 Wärmetauscher Einstieg
- 3 Heizgerät Thermo G
- 4 Umwälzpumpe
- 5 Dachwärmetauscher
- 6 Kraftfahrzeugmotor
- 7 Fahrerplatzheizung
- 8 Bedienelement
- 9 Gastanks
- 10 Gasdruckregler
- 11 Entlüftungsschlitze

- Vorlauf
- Rücklauf
- Gasleitung

TECHNISCHE DATEN

	Thermo G 300 CNG
Heizleistung (kW)	30
Leistungsaufnahme (W)	110
Brennstoffverbrauch (kg/h)	2,95
Nennspannung (V)	24
Abmessungen LxBxH (mm)	585 x 247 x 226
Gewicht Heizgerät (kg)	19
Gewicht Gasdruckregler (kg)	1,7